

## Komponenty

- A Šachovnicový štítek
- B Upevňovací držák
- C Bezpečnostní očka
- D Světlo vpravo
- E Základní deska registrační značky
- F Levé světlo

## Technické údaje

Délka: 650 mm  
 Šířka: 1360 mm  
 Výška: 320 mm

Hmotnost BackPack: cca 16,5 kg

Maximální zatížení batohu BackPack: 66

kg (pozor na zatížení oje přívěsu!)

Číslo výrobku: 1600 Hmotnost

+/- 5 procent

## Komponenty

- A Vinitý plech
- B Vzpřímená tyč
- C Bezpečnostní očka
- D Pravé světlo
- E Držák registrační značky
- F Levé světlo

## Technické údaje

Délka: 650 mm  
 Šířka: 1360 mm  
 Výška: 320 mm

Hmotnost batohu BackPack: cca 16,5 kg

Maximální zatížení batohu BackPack: 66

kg

(Upozorňujeme na nosnost závěsu přívěsu!)

Číslo položky: 1600

Deklarace hmotnosti +/- 5 %

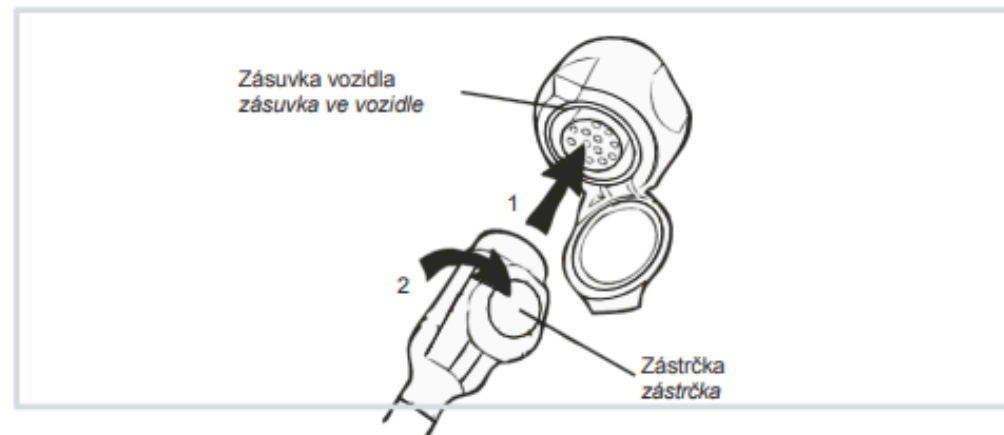

## Elektrické připojení

Zasuňte zástrčku do zásuvky vozidla a zajistěte ji čtvrt otáčkou doprava. Připojovací kabel nesmí táhnout po podlaze, v případě potřeby jej svažte.

## Elektrické připojení

Zasuňte zástrčku do zásuvky vozidla a zajistěte ji čtvrt otáčkou doprava. Ujistěte se, že se připojovací kabel nedotýká podlahy, v případě potřeby připojovací kabel svažte.

## **i** Informace

BackPack má 13kolíkovou zástrčku. Zástrčka adaptéru ro 7kolíkovou zásuvku ve vozidle je nutný pro 7kolíkovou zásuvku ve vozidle. Ve vozidle je nutná adaptérová zástrčka.

**světlo nefunkční. případě je zpětné světlo bez funkce.**



**Pozor!**

Před každou jízdou zkontrolujte osvětlení a upevnění nosiče BackCarrier a batohu BackPack. Pravidelně kontrolujte pohyblivé části a podle potřeby je dotahujte. Také u Při jízdě bez nákladu musí být všechny zámky uzamčeny.

## **i** Informace

ackPack má 13kolíkovou zástrčku

ro 7kolíkovou zásuvku ve vozidle je nutná adaptérová zástrčka.

**světlo nefunkční. případě je zpětné světlo bez funkce.**



**Pozor!**

Před každou jízdou je nutné zkontrolovat funkci světel, upevnění batohu BackPack a nosiče BackCarrier. Měli byste pravidelně kontrolovat všechny mobilní části a dotahovat je. v případě potřeby. Vše musí být uzamčeno.

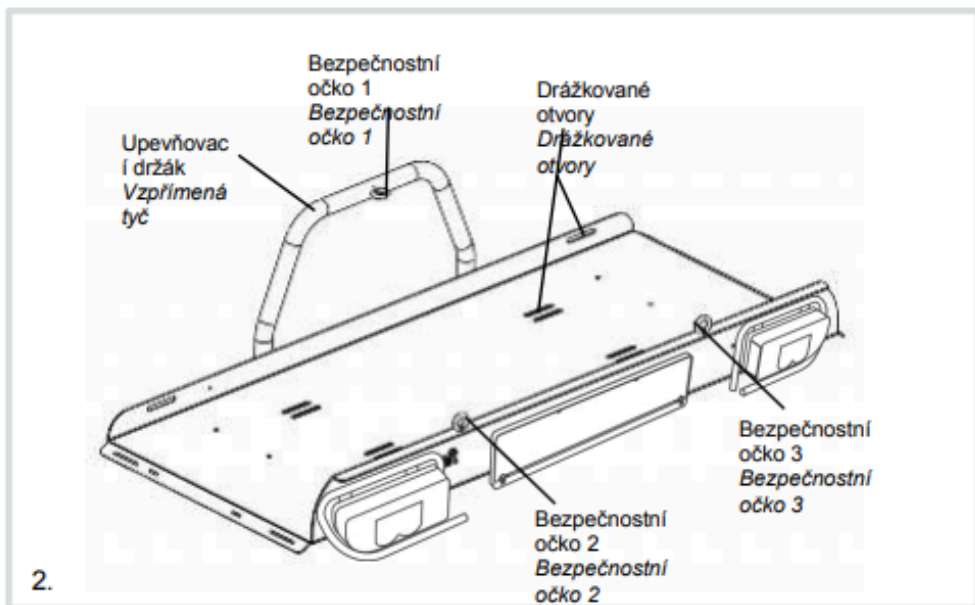

2.

**i Informace**

Společnost mft doporučuje k upevnění nákladu použít vázací popruhy (č. výrobku 1513).



**i Informace**

Společnost mft doporučuje použít k zajištění nákladu upevňovací popruhy (položka č. 1513).



**i Informace**

Na zadní přihrádku musí být připevněna neorazítkovaná registrační značka odpovídající policejní registrační značce vozidla.

**i Informace**

Na zadním panelu musí být namontována neoznačená (nevalidovaná) registrační značka, která odpovídá registrované registrační značce vozidla.

**Správné načení Backpack**

1. Při nakládání batohu Backpack dbejte na to, abyste vždy nejprve naložili těžké předměty.
2. Naložte batoh Backpack a zajistěte náklad tak, že k němu připevníte vhodné zajišťovací popruhy nebo síť a připevníte je pomocí držáku batohu Backpack, očních šroubů nebo otvorů s drážkami.

**batohu Backpack Správné načení batohu**

1. Vždy nejprve naložte těžký předmět a nakonec lehký předmět.
2. Naložte batoh Backpack a zajistěte náklad bezpečnostními popruhy nebo bezpečnostní sítí kolem naložených předmětů a u kruhových šroubů, svislé tyče nebo otvorů.

**⚠ Pozor!**

Nesmí se přepravovat zvířata, osoby, popel/písek, vysoce hořlavé nebo výbušné materiály, předměty s ostrými hranami nebo špičaté předměty, těžké kovové předměty nebo žíravé kapaliny.

**⚠ Pozor!**

Nepřepravujte domácí zvířata nebo lidi, snadno vznětlivé, výbušné nebo ostré předměty, popel/písek, těžké kovové předměty nebo žíravé kapaliny.

**⚠ Pozor!**

Náklad nesmí překročit maximální zatížení 66 kg, zatížení oje nebo šířku vozidla.

**⚠ Pozor!**

Ujistěte se, že náklad nepřekračuje maximální zatížení 66 kg, maximální nosnost nebo šířku vozidla.

**i Informace**

Batoh Backpack lze vyjmout pouze v nenaloženém stavu. Nikdy nenechávejte nosič BackCarrier ve vozidle bez batohu Backpack.

**i Informace**

Batoh Backpack vyjměte, až když je prázdný. bude. Nikdy nepoužívejte nosič BackCarrier bez batohu Backpack.