

mestic®

Cool box compressor MCC-35 DC

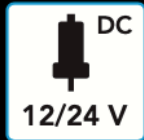

Keep it
COOL
—

Součásti

1. Rukojeť víka
2. Těsnící páska
3. Mrazící prostor
4. Chladicí prostor
5. Displej
6. Ovládací panel
7. Rukojeť
8. Kabelové připojení
9. Větrání
10. USB rozhraní

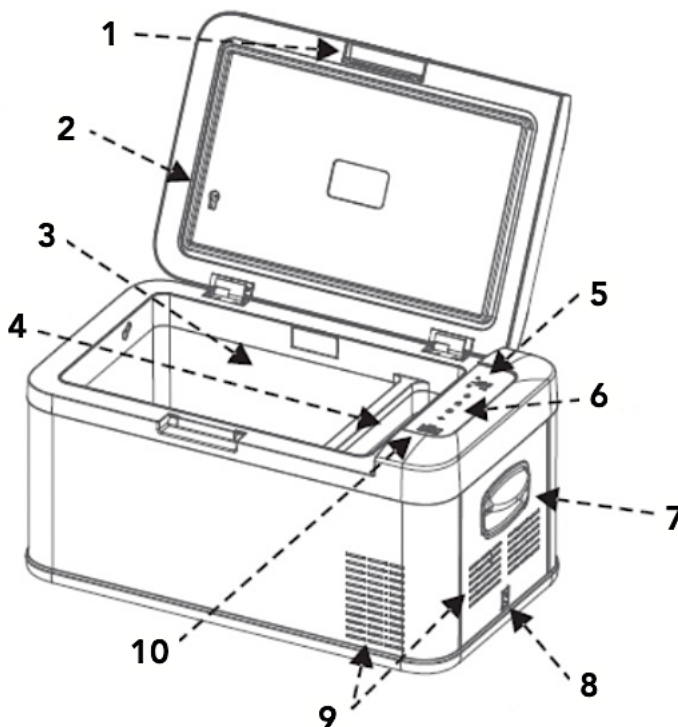

Obsah balení

1. Chladicí box
2. Propojovací kabel pro 12V / 24V DC
3. Návod k obsluze

Základní bezpečnostní pokyny

Před uvedením spotřebiče do provozu si pozorně přečtěte návod k obsluze, který si uchovejte včetně záručního listu, účtenky a pokud možno krabici s vnitřním obalem. Pokud toto zařízení předáte dalším osobám, předejte jim také návod k obsluze.

Obecné bezpečnostní pokyny

- Před použitím zařízení si přečtěte návod k obsluze.
- Pokud nebudou dodrženy podmínky použití tohoto zařízení, výrobce neručí za škody nebo zranění vzniklé používáním tohoto zařízení.
- Uschovejte si návod k obsluze, záruční list a prodejní doklad.
- Používání tohoto zařízení není povoleno malým dětem. Během používání zařízení musí být zajištěn neustálý dohled.
- Děti musí být pod dozorem, aby bylo zajištěno, že si se zařízením nebudou hrát.
- Toto zařízení není určeno pro použití dětmi do 8 let a osobami s omezenými fyzickými, smyslovými, popřípadě duševními schopnostmi nebo nedostatečnými zkušenostmi a znalostmi, a to, pokud nejsou pod dohledem nebo nedostali pokyny o tom, jak zařízení používat od odpovědné osoby, aby byla zajištěna jejich bezpečnost.
- Zařízení musí být vždy na rovném, stabilním a suchém povrchu.
- Spotřebič nikdy nepoužívejte, pokud je viditelně poškozen nebo pokud má přerušovaný přívodní kabel.
- V případě poškození spotřebiče, kabelu nebo elektrické zástrčky nikdy sami neprovádějte opravy. Toto provádí pouze výrobce nebo kvalifikovaný technik.
- Zařízení není vhodné pro komerční použití.
- Vždy používejte a skladujte zařízení na suchém místě.
- Nikdy nepoužívejte příslušenství, které není doporučeno výrobcem.
- Toto zařízení je vhodné pouze pro použití v domácnosti a k účelu, pro který je určeno.

Bezpečnostní pokyny při používání zařízení

- Vždy vytáhněte zástrčku ze zařízení, pokud je potřeba jej udržovat nebo čistit.
- Nikdy nepoužívejte zařízení v blízkosti zdrojů tepla nebo horkých předmětů.
- Zabraňte kontaktu zařízení s deštěm.
- Neumísťujte do zařízení jiná elektrická zařízení.
- Do zařízení nevkládejte chemické nebo výbušné látky.
- Používejte pouze propojovací kabel DC 12V nebo 230V (není součástí dodávky). POZNÁMKA: Nikdy nepoužívejte oba zdroje energie současně.
- Pravidelně odmrazujte zařízení, abyste zajistili optimální funkci zařízení.
- Netahejte za propojovací kabel, ale tahejte za zástrčku, abyste vytáhli kabel ze zásuvky.
- Pokud je chladicí box připojen k zásuvce DC, odpojte chladicí box a ostatní spotřebiče od baterie, než připojíte rychlonabíječku
- Pokud je chladicí box připojen k zásuvce DC; vypněte chladicí box nebo jej odpojte, když vypnete motor. Baterie se může jinak vybit.
- Důležité! Teplota, která vzniká při provozu chladicího boxu, musí být vhodně odváděna.
 - Udržujte dostatečnou vzdálenost mezi výrobkem, ostatními předměty a stěnami.
 - Nikdy neponořujte zařízení do vody
 - Větrací štěrby nesmí být nikdy zakryty.

Příslušenství (není součástí balení)



1502950 Mestic AC adaptér pro MCC-25 & 35 (220-240)

Použití zařízení

- Odstraňte ze zařízení veškerý obalový materiál.
- Umístěte zařízení na rovný a stabilní povrch s alespoň 10 cm volného místa na každé straně.
- Nezapínejte spotřebič ihned po přepravě, během které byl chladicí box nakloněn více než -30 °. Mohlo by dojít k poškození chladicího systému. Zařízení musí nejprve stát ve vzpřímené poloze po dobu 30 minut, aby se chladicí kapalina znovu nashromáždila v kompresoru. Tím se zabrání chodu kompresoru nasucho.
- Před použitím si prostudujte výše uvedené uživatelské pokyny.
- Z hygienických důvodů je nutné chladicí box před použitím zevnitř i zvenku očistit vlhkým hadříkem.
- Připojte chladicí box k napájení.

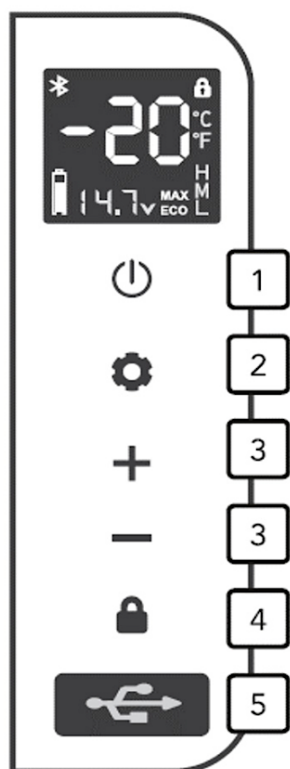





Ovládací panel



1. Zapnutí/vypnutí: stiskněte tlačítko  pro zapnutí, pro vypnutí dlouze stiskněte tlačítko  po dobu tří sekund.
2. Režim rychlého chlazení / úspory energie: v odemčeném režimu krátce stiskněte tlačítko „nastavení“ k přepínání mezi režimem maximálního chlazení (MAX) a úsporným režimem (ECO).
3. Nastavení teploty: stiskněte tlačítko + nebo - pro nastavení teploty, rozsah nastavení je -20 stupňů Celsia až +20 stupňů Celsia. Po nastavení teploty přestane displej po 3 sekundách blikat. Požadovaná teplota je tím nastavena a poté se zobrazí na displeji opět aktuální teplota.
4. Zamčení/odemčení obrazovky: ovládací panel automaticky uzamkne obrazovku do 10 sekund, pokud nedojde ke zmáčknutí nějakého z tlačítek. Pro odemčení stiskněte libovolné tlačítko ve stavu zamčené obrazovky, na displeji bliká zámek; pro odblokování stiskněte a podržte uvolňovací tlačítko po dobu 2 sekund.
5. USB nabíjecí port: 5V, 2,1A, pro nabíjení digitálních zařízení, jako jsou mobilní telefony a tablety.



Detekce stavu baterie

Chladicí box má funkci detekce aktuálního napětí baterie při zapnutém chladicím boxu a níže uvedená napětí odpovídají následujícím ikonám elektrických veličin:

Pořadí	Napětí 12V	Napětí 24V	Ikona na displeji
0	$U \leq 9,5$	$U \leq 21,2$	
1	$9,6 \leq U \leq 10,7$	$21,3 \leq U \leq 22,2$	
2	$10,8 \leq U \leq 11,2$	$22,3 \leq U \leq 24,5$	
3	$11,3 \leq U \leq 11,8$	$24,6 \leq U \leq 25,3$	
4	$11,9 \leq U \leq 12,5$	$25,4 \leq U \leq 26,0$	
5	$U \geq 12,6$	$U \geq 26,1$	

Ochrana baterie

1. Chladicí box je vybaven funkcí ochrany baterie třetí třídy, díky které může automaticky kontrolovat napětí baterie vozidla, než spotřeba elektřiny ovlivní normální fungování automobilu. Chladicí box se automaticky vypne, aby se zajistilo, že se nevybíje baterie vozu.
2. Způsob nastavení ochrany baterie: odemkněte chladicí box přidržením odemkacího tlačítka, poté stiskněte a podržte tlačítko „nastavení“ po dobu 3 sekund, aby se zobrazilo aktuální nastavení ochrany baterie. Klepnutím na tlačítko „nastavení“ se upraví na požadovanou úroveň, a to na to vysokou, střední anebo nízkou úroveň. Tovární nastavení je provedeno na vysokou úroveň.
3. Na displeji se zobrazí hodnota parametru napětí ochrany baterie a zbývající energie.

Ochrana \ Napětí	12V		24V		Zobrazený zbývající stav baterie
	Vypnutí (V)	Zapnutí (V)	Vypnutí (V)	Zapnutí (V)	
Nízká	9,6V	10,9V	21,3V	22,7V	
Střední	10,8V	11,4V	22,3V	23,7V	
Vysoká	11,3V	12,5V	24,6V	26,0V	

Tip:

Doporučuje se nastavit vysokou úroveň ochrany, pokud je chladicí box připojen k vozidlu, jinak může dojít k přílišnému vybití baterie automobilu, což může negativně ovlivnit normální funkci zapalování automobilu. Při připojení chladicího boxu k externí nebo záložní baterii se doporučuje nastavit střední úroveň ochrany, aby chladicí box mohl fungovat déle.

Tip:

Vzhledem k rozdílu ve výstupním napětí různých automobilů, může být vstupní napětí příliš nízké pro normální chlazení (chybový kód na obrazovce zobrazuje F1), ochranné zařízení baterie lze v tomto případě snížit o jednu úroveň.

Význam chybových kódů na displeji možnosti jejich řešení:

Kód	Typ chyby	Řešení
F1	Nízká ochrana baterie	Nabijte baterii nebo snižte úroveň ochrany baterie.
F2	Ochrana proti přetížení ventilátoru	Vypněte napájení na 30 minut a poté restartujte. Pokud se závada objeví znovu, kontaktujte prosím prodejce.
F3	Zapínání kompresoru – častá ochrana	Vypněte napájení na 30 minut a poté restartujte. Pokud se závada objeví znovu, kontaktujte prosím prodejce.
F4	Otáčky kompresoru jsou příliš nízké nebo zatížení je příliš velké	Vypněte napájení na 30 minut a poté restartujte. Pokud se závada objeví znovu, kontaktujte prosím prodejce.
F5	Ochrana proti přehřátí řídicího modulu	Umístěte chladicí box na dobře větrané místo, vypněte jej na 30 minut a poté jej znovu zapněte. Pokud se objeví znovu, kontaktujte prosím prodejce.
F6	Selhání hardwaru ovladače	Vypněte a znovu zapněte chladicí box; pokud se závada objeví znovu, kontaktujte prosím prodejce.
F7	Krátký interval termostatu	Umístěte chladicí box na dobře větrané místo, vypněte jej na 30 minut a poté jej znovu zapněte. Pokud se závada objeví znovu, kontaktujte prosím prodejce.
F8	Neustále sepnutý termostat	Umístěte chladicí box na dobře větrané místo, vypněte jej na 30 minut a poté jej znovu zapněte. Pokud se závada objeví znovu, kontaktujte prosím prodejce.

Čištění

- Před čištěním vyjměte veškeré zboží uchované chladicím boxu a vytáhněte zástrčku ze zdroje napájení. Čistěte pouze mírně navlhčeným hadříkem, v případě potřeby lze použít neagresivní čisticí prostředek. Po čištění vždy osušte všechny mokré povrchy suchým hadříkem.
- K čištění zařízení nikdy nepoužívejte ostré nebo abrazivní prostředky.
- Odmrazování chladicího boxu: námraza se může usazovat na výparníku nebo uvnitř chladicího boxu kvůli vlhkosti, což může snížit chladicí kapacitu. Chladicí box se musí včas odmrazovat. Při odmrazování boxu postupujte následovně:
 - Vyjměte veškeré produkty z chladicího boxu
 - Vypněte zařízení
 - Otevřete víko
 - Vytřete roztátou vodu nebo ji vypusťte odzátkováním výpusti.



Recyklace

Tento výrobek je označen symbolem selektivního třídění pro odpad z elektrických a elektronických zařízení. To znamená, že s tímto výrobkem musí být zacházeno v souladu s evropskou směrnicí (2012/19/EU), aby jej bylo možné recyklovat nebo demontovat, aby se minimalizoval jeho dopad na životní prostředí. Další informace vám poskytne místní nebo regionální úřad. Elektronické produkty, které nejsou zahrnuty do procesu selektivního třídění, jsou potenciálně nebezpečné pro životní prostředí a lidské zdraví kvůli přítomnosti nebezpečných látek.

Prohlášení o shodě

Gimeg Nederland B.V. tímto prohlašuje, že zařízení MCC-35 splňuje všechny základní požadavky a další příslušné předpisy uvedené v Evropské směrnici pro elektromagnetickou kompatibilitu (2014/30/EU) a směrnicí o nízkém napětí (2014/35/EU). Pokud požadujete úplné prohlášení o shodě, můžete se obrátit na adresu uvedenou na zadní straně tohoto návodu.

Technické informace o produktu	
Název produktu	MCC-35
Objem	35 litrů
Klimatická třída	SN, N, ST, T
Množství chladiva	R1234yf (24g)
Pěnová vrstva	C5H10
Čistá hmotnost	14,5 kg
Hlavní napětí	12V / 24V
Jmenovitý proud	5,0A (12V) / 2,5A (24V)
Jmenovitý výkon	45W
Spotřeba elektřiny	0,65 kWh
Pořadové číslo	INK-021478
Vyrobeno v Číně	