

6 5 4 3 2 1

D D

C C

B B

A A

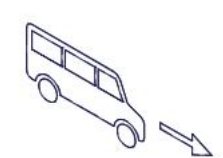
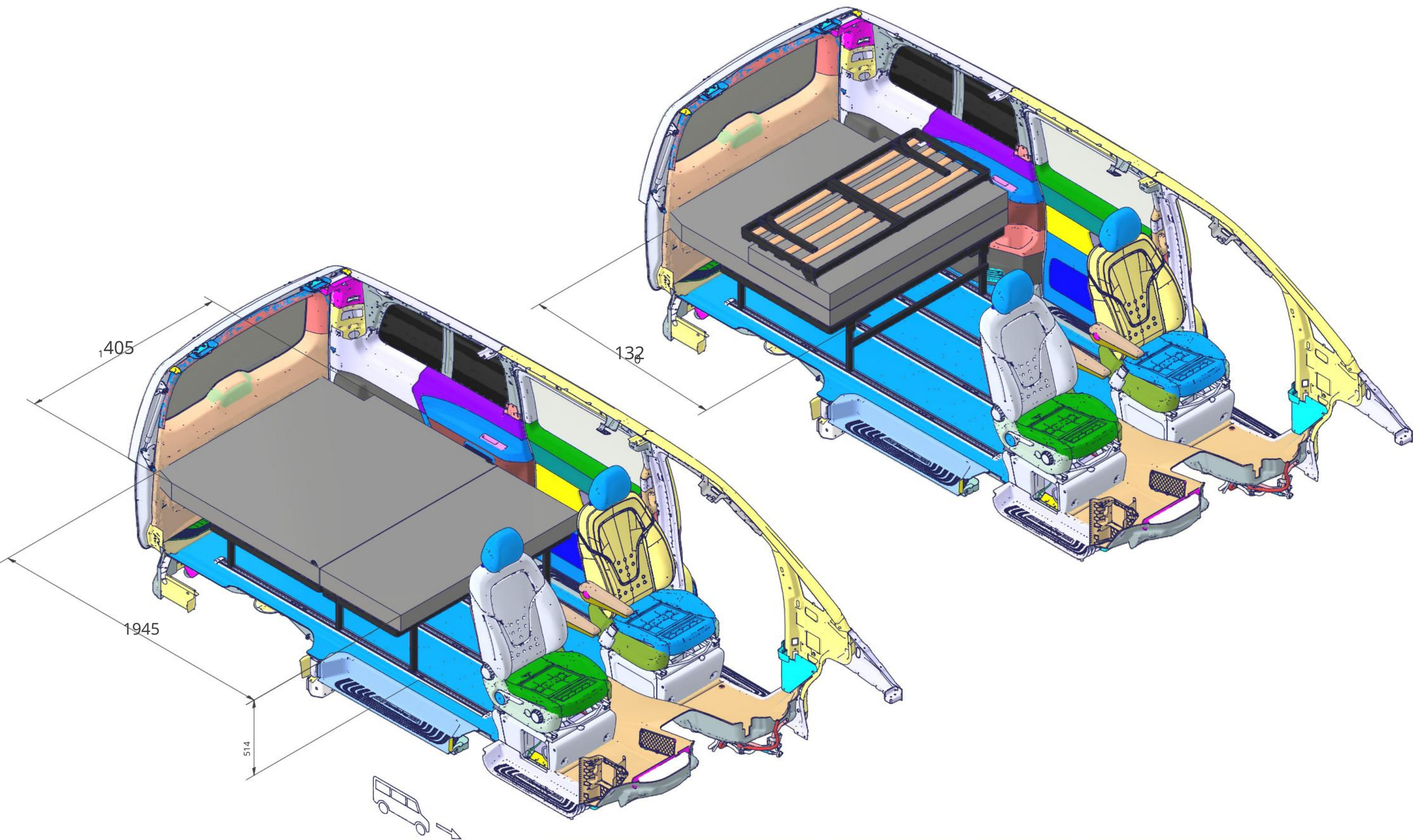

CZ: Všechny informace jsou v mm a nezávazné
 CZ: Všechny specifikace jsou v mm a nezávazné

HK: Výroba	Typ: Montáž	Stav: Vydáno	Proj:	Art: 93023	Měřítko: 1:20	Blatt 1 / 4
Příslušenství Mercedes-Benz VS20		Bettsystem Komfortbett		Datum Jméno 8. června		
Článek		První. Medvěd. Testováno	2022 ABE 20. července		2022 ABE 21. července	
Copyright Reimo GmbH, Egelsbach, Motorhome Center GmbH změny a chyby vyhrazeny		G0002089-001-00_00		Rev. 00	Spolu	

Postelový systém MB V-Class Vestavěný do vozidla

6 5 4 3 2 1

6 5 4 3 2 1

D

D

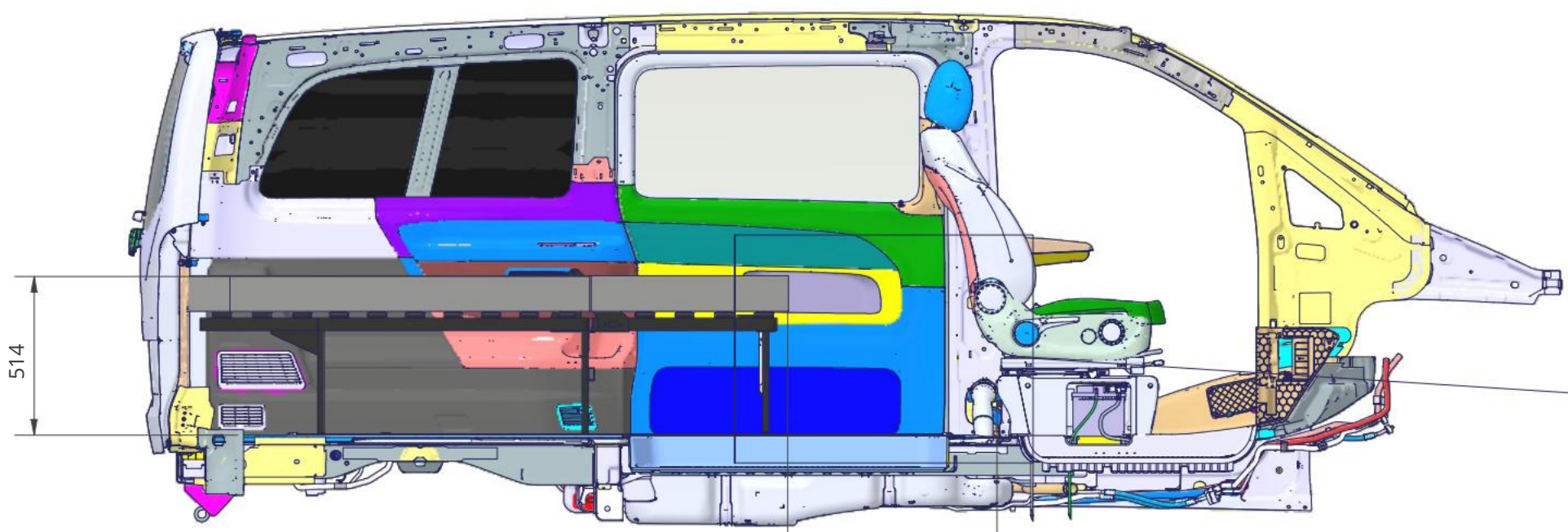

(1:10)

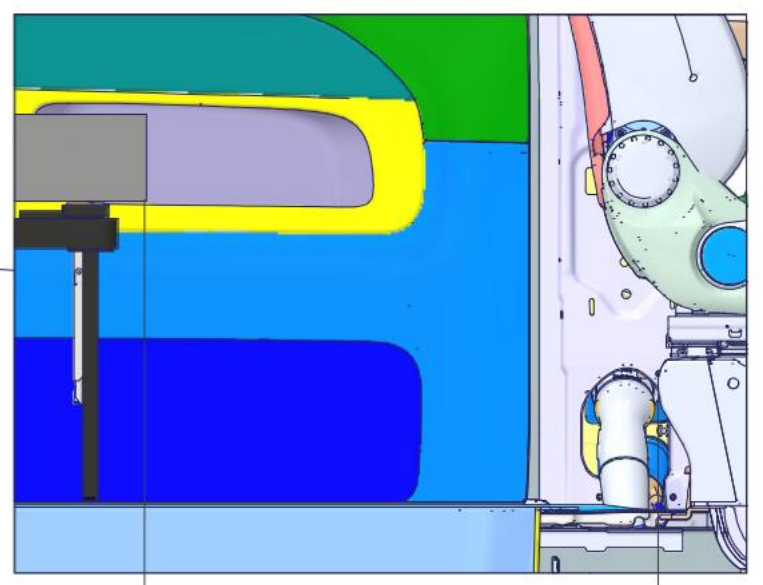

C

C

CS: Výška lehací plochy od podlahy vozidla
 CS: Výška lehací plochy od podlahy vozidla

CS: Vzdálenost od matrace k sedacímu boxu předního sedadla.
 Vzdálenost k zádové opěrci závisí na poloze sezení a musí být stanovena individuálně.

CS: Vzdálenost od matrace k sedacímu boxu předního sedadla.
 Vzdálenost k zádové opěrci závisí na poloze sezení a musí být stanovena individuálně.

B

B

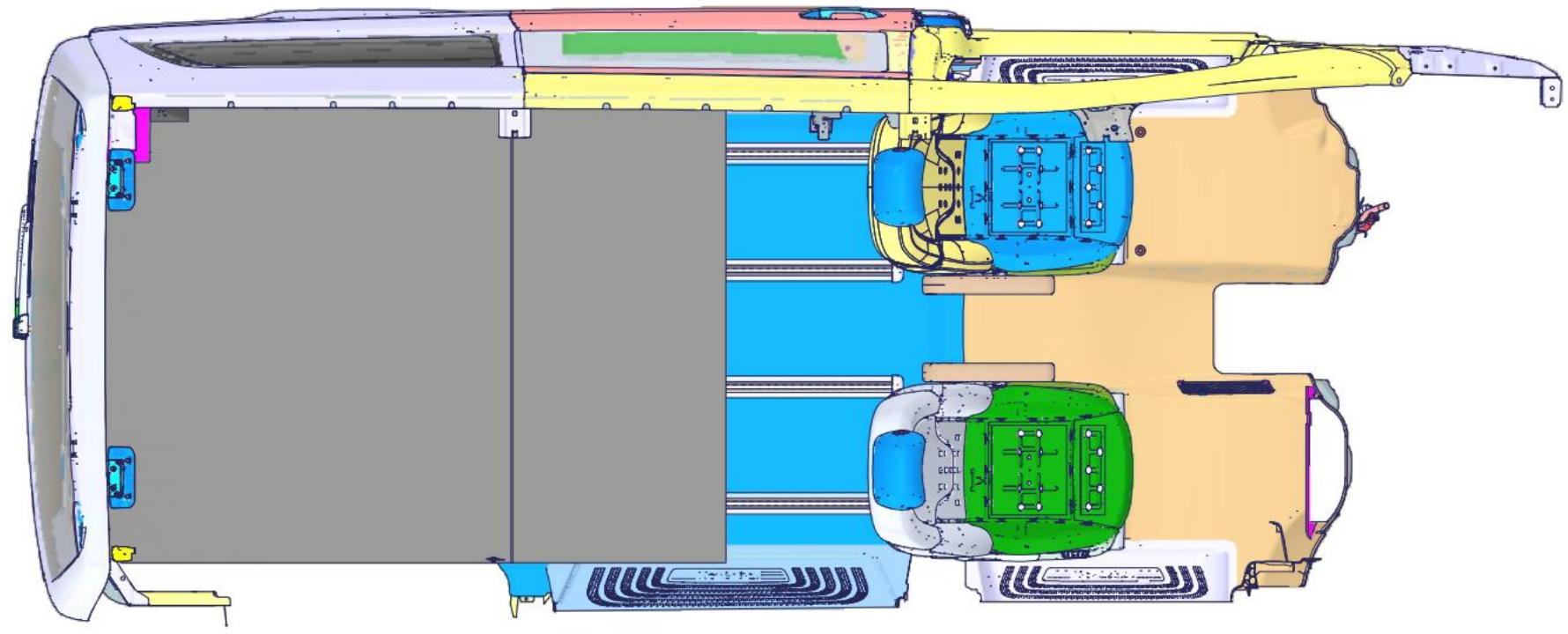

A

A



CZ: Všechny informace jsou v mm a nezávazné
 CZ: Všechny specifikace jsou v mm a nezávazné

HK: Výroba	Typ: Montáž	Isou Vydáno	Proj:	Art: 93023	Měřitko: 1:20	Blatt 2 / 4
Příslušenství Mercedes-Benz VS20			Bettsystem Komfortbett			
První. Datum Jméno 8. června 2022 ABE	Medvěd. 20. července 2022 ABE		21. července 2022 ABE			
Testováno 2022 ABE	G0002089-001-00_00		REV: 00	Spolu		

Postelový systém MB V-Class Vestavěný do vozidla

6 5 4 3 2 1

6 5 4 3 2 1

D

D

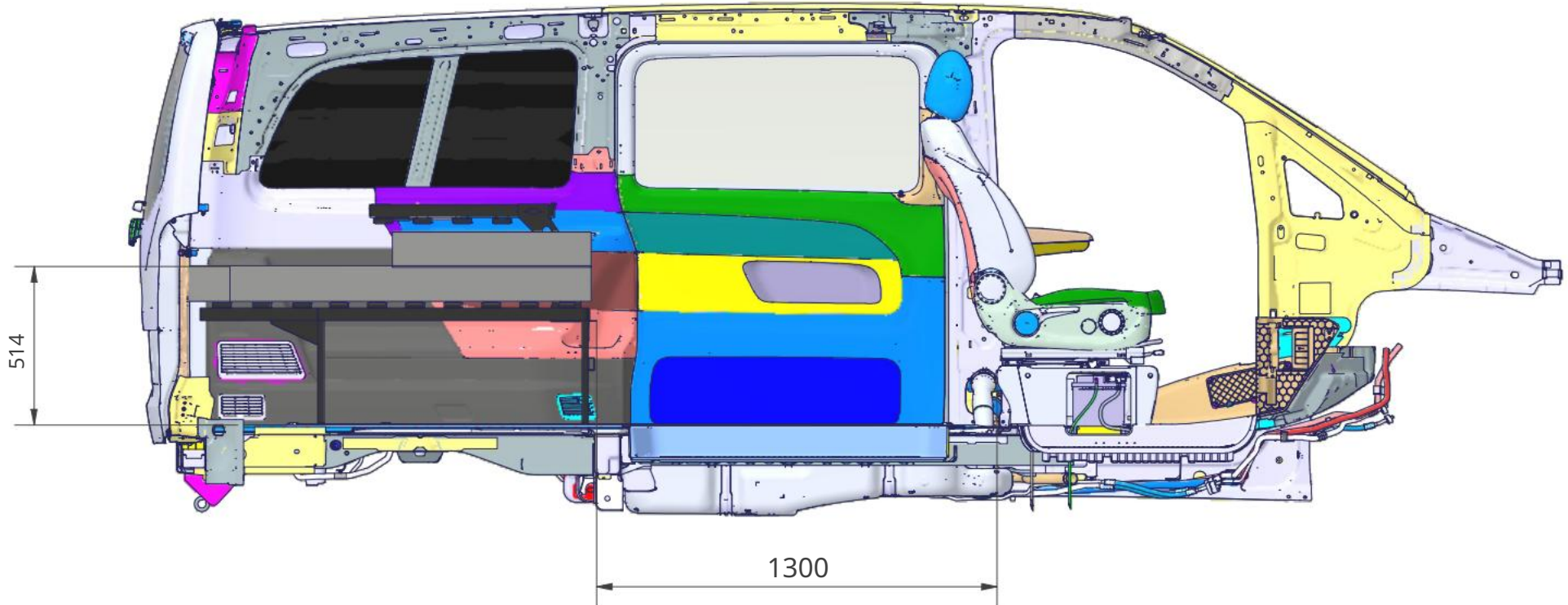

C

C

CS: Vzdálenost od přední hrany rámu k sedáku předního sedadla.
 Vzdálenost k zadové opěře závisí na poloze sezení a musí být stanovena individuálně.
 CS: Vzdálenost od přední hrany rámu k sedáku předního sedadla.
 Vzdálenost k zadové opěře závisí na poloze sezení a musí být stanovena individuálně.

B

B

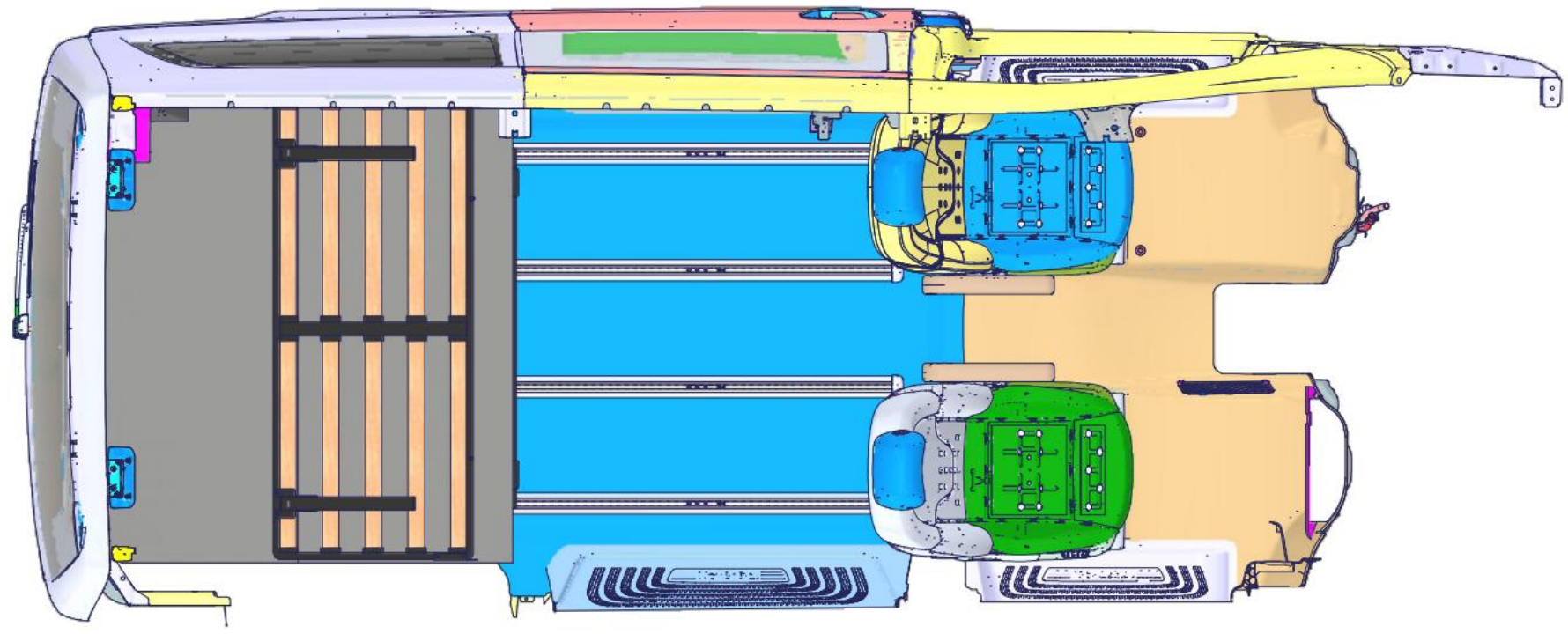

A

A



CZ: Všechny informace jsou v mm a nezávazné
 CZ: Všechny specifikace jsou v mm a nezávazné

HK: Výroba	Typ: Montáž	Jsou Vydáno	Proj:	Art: 93023	Měřítko: 1:20	Blatt 3 / 4
Příslušenství Mercedes-Benz VS20			Bettsystem Komfortbett			
První. Datum	Jméno	8. června				
Medvěd. 2022 ABE	20. července					
Testováno 2022 ABE	21. července					
		2022 ABE		Postelový systém MB V-Class Vestavěný do vozidla		
Copyright Reimo GmbH, Egelsbach, Motorhome Center GmbH změny a chyby vyhrazeny		G0002089-001-00_00		Rev. 00	Spolu	

6 5 4 3 2 1

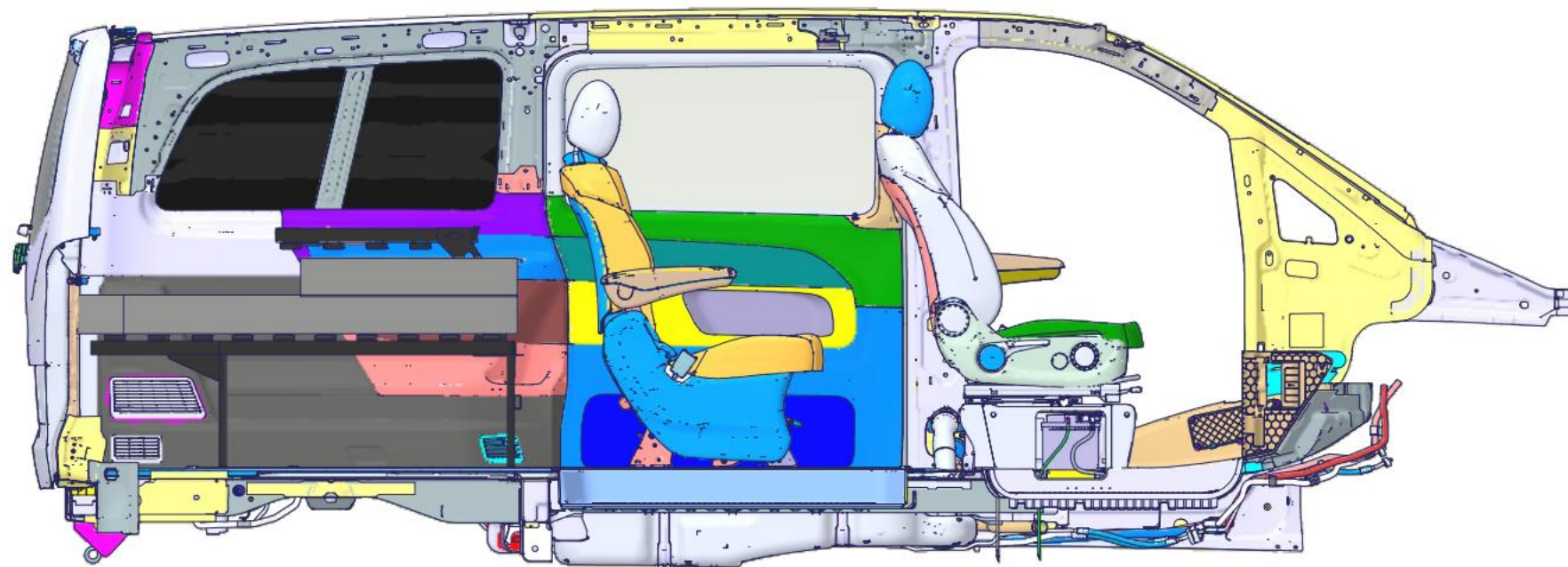

CS: Sedadla ve druhé řadě musí být na Jakmile je postel smontována, lze ji zasunout úplně dopředu a uvést do přepravní polohy!

CS: Sedadla ve druhé řadě sedadel musí být zatlačte zcela dopředu, když je lůžko postaveno a uvedeno do přepravní polohy!

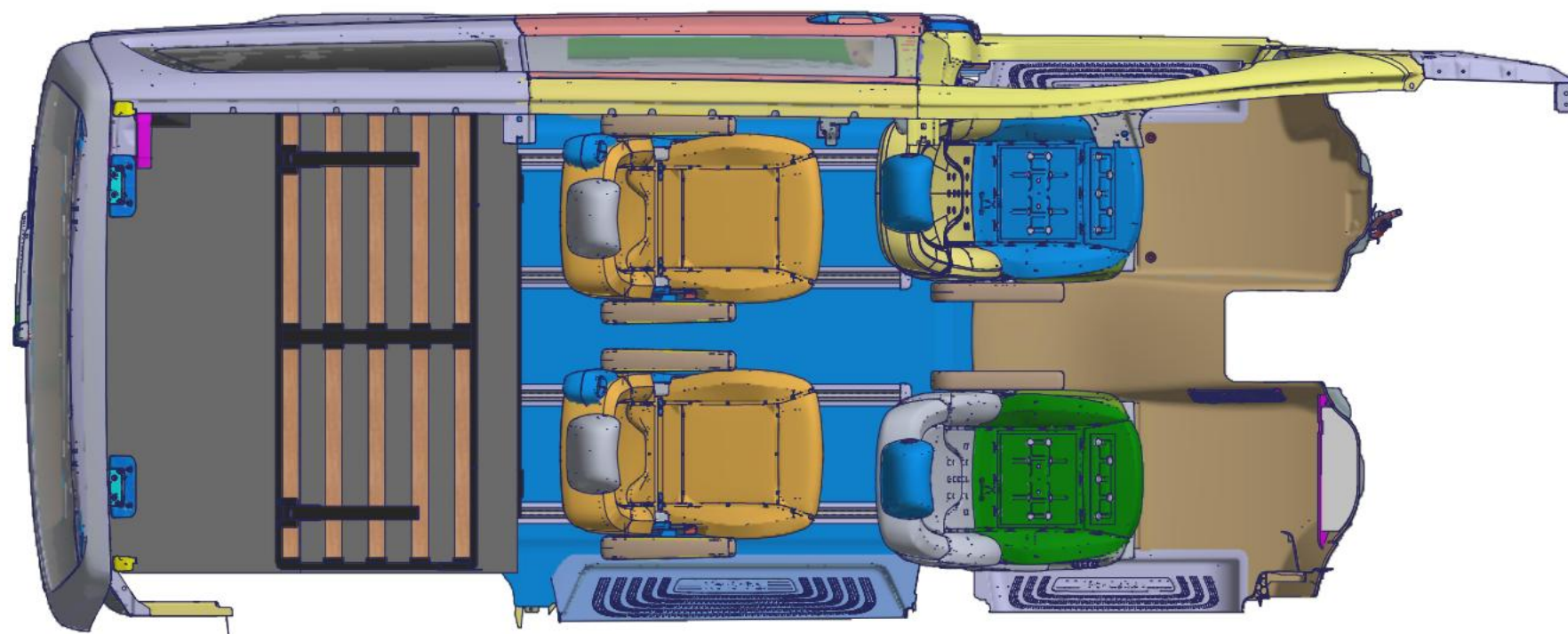

HK: Výroba	Typ: Montáž	Stav: Vydáno	Proj:	Art: 93023	Měřítko: 1:20	Blatt 4 / 4
Příslušenství Mercedes-Benz VS20			Bettsystem_Komfortbett			
Článek		První. Datum jmeno 8. června 2022 ABE 20. července	<h2>Postelový systém MB V-Class</h2> <h3>Vestavěný do vozidla</h3>			
		Medvěd. 2022 ABE 21. července				
		Testováno 2022 ABE	Rev: 00	Spolu		
 Copyright Reimo GmbH, Egelsbach, Motorhome Center GmbH, změny a chyby vyhrazeny			G0002089-001-00_00			