

Doréma

Opblaasbare voortenten | Air Awnings
Luftschlauchzelte | Auvents gonflables



NL UK DE FR



NÁVOD K POUŽ ITÍ

NÁVOD-NÁVOD

NÁVOD NA MONTÁŽ

NÁVOD K INSTALACI

STAVBA JEDNOHO NAFUKOVACÍ MARKÝZY

Blahopřejeme vám ke koupi vaší nové nafukovací markýzy Dorema. Děkujeme, že jste si vybrali Doremu, a přejeme vám hodně zábavy při kempování.

Společně s dodavatelem si můžete vybrat velikost pro vaši novou markýzu vyrobeno. Máte-li jakékoli pochybnosti, zkontrolujte tyto rozměry před instalací markýzy vyjme z obalu namontované výrobky nelze vyměnit.

1. Umí stěte karavan na rovný kus země zcela vodorovně, abyste dosáhli optimálního napnutí vaší markýzy.
2. Ujistěte se, že na dně nejsou kameny nebo jiné ostré předměty. Pro ochranu markýzy doporučujeme položit na zem podložku. Zkontrolujte, zda na kolejnici karavanu nejsou ostré části nebo nerovnosti.
3. Nyní můžete začít zasouvat markýzu do kolejnice karavanu. Vkládání bílé šňůry od stanu provádějí nejlépe dvě osoby, přičemž jedna osoba se stará o průchod, zatímco druhá osoba zajišťuje správné zasunutí provázku stanu do kolejnice. Umí stěte napírací body vlevo a vpravo do stejné výšky od země.
4. Nyní můžete plně nafukovací markýzu nafouknout. Nafoukněte jej pomocí dodávané ruční pumpy nebo volitelné elektrické vzduchové pumpy. Vyberte správnou koncovku, nasadte ji na hadici a poté ji vložte ventil. Nafoukněte celý systém na tlak 10 psi (= 0,7 baru).

5. Základní rám markýzy můžete nafouknout pomocí jednoho ze tří ventilů, které jsou umístěny na vnější přední straně stanu. Je jedno, jaký ventil zvolíte. Ujistěte se, že další dva ventily jsou zavřené. Dorema doporučuje k nafouknutí základního rámu použít ventil na středním sloupku.

To vám umožní rychle vytvořit další pracovní prostor, což usnadňuje další stavbu. Ujistěte se, že černé ventily – připevněné na vnitřní straně střechy – jsou při nafukování vždy otevřené. Značky jsou umístěny na černých ventilech. Černé ventily propojují vzájemné vzduchové hadice pomocí světle šedé, tenčí vzduchové hadice. V případě potřeby můžete také uzavřít černé ventily a samostatně uzavřít vzduchové hadice. To je užitečné zejména při hledání možného úniku vzduchového rámu.



6. Nyní nafoukněte přední střešní nosníky, které jsou umístěny ve všítech tunelech střechy. Nakonec nafoukněte přední sloupky pro přední část a umístěte je do správné polohy.

7. Stříška je vybavena integrovanými nafukovacími vzduchovými bublinami.

8. Výplňové desky jsou dodávány pro vyrovnání jakýchkoli nerovností v kempu. Ty lze použít pod rohové sloupky nebo středový sloupek pro stabilizaci rámu.

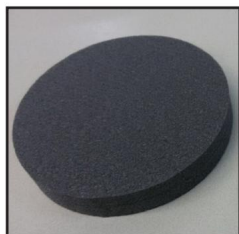

9. Nyní napněte markýzu. Vždy nejprve napněte rohy. Začněte na straně karavanu s body 1 a 2 a poté rohy 3 a 4 přední strany. Pracujte od středu, body 5 a 6 do obou rohů. Poté napněte obě boční stěny.

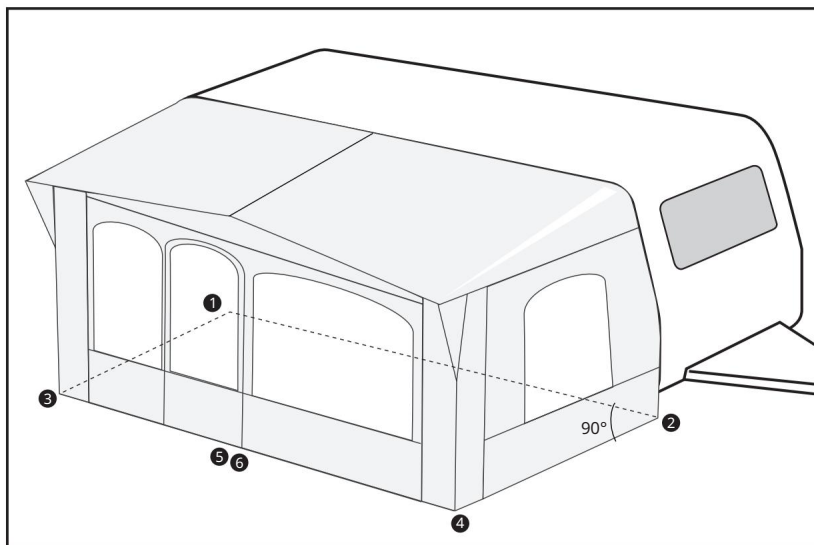

Napínání zipů na předním panelu

V případě, že přední vzduchová hadice, která vede od středové křížovky do levého nebo pravého rohu, není 100% na správném místě, může vyvíjet příliš velký tlak na přední panel. To může způsobit soběpřiléhající napnutí zipů v obloucích přední stěny. Tato přední vzduchová hadice je připevněna suchým zipem.

Je proto důležité, abyste toto spojení suchým zipem zkontrolovali a případně upravili. Je také důležité, aby uzávěry na suchý zip krátké hadice markýzy pro domácí mazlíčky na vnější straně pod markýzou pro zvířata byly na správném místě. Bohužel tato situace může nastat při balení nebo vybalování nebo při přepravě a nejedná se o chybu při montáži ani o závadu markýzy.

Volitelné prodloužení

U této nafukovací markýzy je možné umístit volitelný nástavec na levou nebo pravou stranu.

1. Odepněte příslušnou boční stěnu z markýzy a zazipujte prodloužení k markýze. Nafoukněte hlavní hadici.
2. Poté nafoukněte dodaný střechový nosník a umístěte jej mezi boční střechový nosník markýzy a hlavní hadici prodloužení.
3. Stanové plátno nástavce lze nyní napnout.



MONTÁŽ VAŠÍ VZDUCHOVÉ MARKÝZY

Blahopřejeme vám k zakoupení nové vzduchové markýzy Dorema. Rádi bychom vám poděkovali, že jste si vybrali Doremu, a přejeme vám mnoho příjemných prázdnin v kempu.

S pomocí vašeho prodejce vyberete správnou markýzu

velikost. Máte-li jakékoli pochybnosti, změňte svůj karavan znovu před vámi vyjměte novou markýzu z původního obalu.

Upozorňujeme, že markýzy, které byly na karavanu, nemohou být vyměněny.

1. Než začnete markýzu zasouvat do kolejnice karavanu, musí te nejprve zkontrolovat, zda kolejnice nemá ostré hrany. Aby se zabránilo poškození markýzy, vždy odstraňte všechny překážky. Zkontrolujte také, zda se uvnitř karavanového zábradlí nenachází žádný tmel.

2. Po rozložení markýzy odzipsujte všechny odnímatelné panely. Když je odstraní te, posun markýzy přes kolejnici karavanu bude mnohem snazší.

3. Plně nafukovací markýzu snadno postaví te. Nafoukněte je pomocí dodávané ruční pumpy nebo volitelné elektrické vzduchové pumpy. Vyberte správnou koncovku, nasadte ji na hadici a připevněte ji k ventilu. Nafoukněte vzduch trubky do tlaku mezi 10 Psi (= 0,7 bar).

4. Základní rám markýzy lze nafouknout pomocí jednoho ze tří ventilů, které jsou přiipevněny na vnější straně markýzy. Nezáleží na tom, jaký ventil si vyberete. Ujistěte se, že jsou oba ostatní ventily uzavřeny.

Dorema doporučuje k nafouknutí základního rámu použít ventil na středovém sloupku. Rychle se tak vytvoří další pracovní prostor, který usnadňuje postavení. Ujistěte se, že černé ventily - přiipevněné na vnitřní straně střechy - jsou při nafukování otevřené. Značky jsou umístěny na černých ventilech. Černé ventily propojují hlavní vzduchové hadice mezi sebou pomocí světle šedé, tenčí vzduchové hadice. V případě potřeby můžete také uzavřít černé ventily a samostatně uzavřít vzduchové hadice. To je užitečné zejména při hledání možné netěsnosti ve vzduchovém rámu.



5. Při dávné střechě ližiny, které jsou v našitých tunelech ve střechě a při dávných stojkách, lze nyní nafouknout a stojiny umístit do správné polohy.

6. Přední sluneční stříška je vybavena integrovanými nafukovacími vzduchovými trubicemi.

7. Výplňové desky jsou součástí dodávky, aby se vyrovnaly při padné nerovnosti v kempu. Ty lze použít pod rohové sloupky nebo středový sloupek pro stabilizaci trubek.

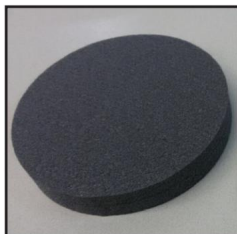

8. Nyní jste připraveni k upevnění markýzy pomocí žebříku, popruhu a kolíky. Vždy začněte v rozích. Začněte na straně karavanu s body 1 a 2, poté rohy 3 a 4 přední části. Postupujte od středu, body 5 a 6 do obou rohů. Nyní můžete vytáhnout zbytek markýzy.

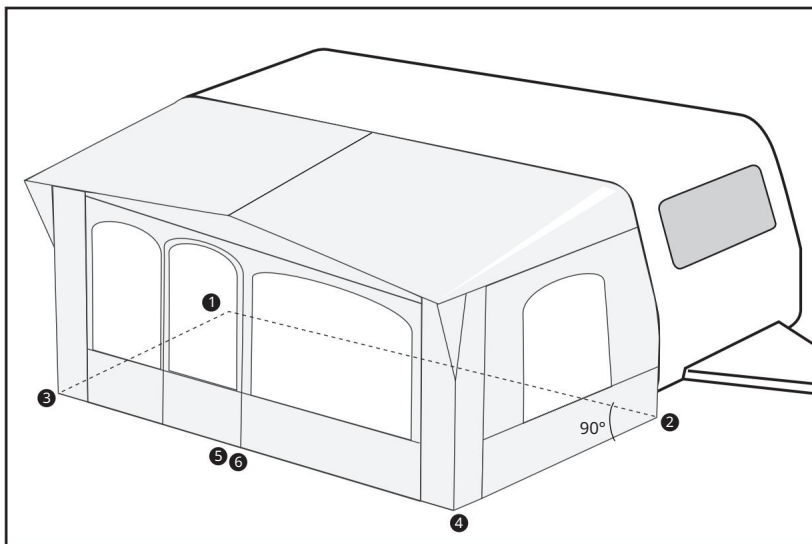

Napnutí na zip předního panelu.

V případě, že vzduchová trubice vedoucí ze středního rohu do levého nebo pravého rohu není zcela ve správné poloze, způsobí příliš velké napětí. Tato vzduchová trubice je připevněna k rohům pomocí suchého zipu a pokud není 100% upevněna ve správné poloze, vzduchová trubice je pod příliš velkým tlakem, což způsobuje přílišné napětí na zipu. Proto je důležité toto připojení zkontrolovat a v případě potřeby upravit.

Je také důležité zkontrolovat, zda je krátká vzduchová trubice střední šířky umístěná na vnější straně pod střední šířkou markýzy přesně ve správné poloze. Popsaná situace není výrobní chybou a lze ji snadno upravit.

Volitelná přístěnka se zipem

Tato nafukovací markýza nabízí možnost montáže přístěnku na levou nebo pravou stranu. Rozepněte požadovanou boční stěnu pro prodloužení markýzy s přístěvkem.

1. Nejprve začněte nafukovat hlavní vzduchovou trubici, ventil je umístěn na vnější straně přístěnky.
2. Dále nafoukněte dodanou sítěnou trubku a umístěte ji mezi boční sítěnou nosník markýzy a hlavní trubku přístěnku.
3. Plátno přístěnky lze nyní zavěsit.



STRUKTURA

MARKÝZA VZDUCHOVÉ HADICE

Gratulujeme k vaší nové markýze Doréma Air.

Z celého srdce děkujeme, že jste si vybrali Dorému a přejeme hodně zábavy na dovolené.

Pokud máte nějaké pochybnosti, zkontrolujte obvod znovu vašeho karavanu před vyjmutím nové markýzy z původního obalu.

Společně s vaším dodavatelem jste vybrali velikost vaší nové markýzy. Použití jiných produktů nelze vyměnit.

1. Karavan postavte zcela vodorovně na rovnou zem, pro zajištění optimálního vyztužení vaší markýzy.

2. Před zatažením markýzy do potrubí se ujistěte, že na potrubí nejsou žádné ostré hrany. Jakékoli nerovnosti je nutné vždy odstranit, aby nedošlo k poškození vaší markýzy. Zkontrolujte také díly kolem potrubní lišty, zda v nich nezůstal žádný těsnicí prostředek.

3. Abyste zabránili znečištění vaší markýzy, je rozumné použít plastovou fólii, na kterou můžete markýzu vyrolovat.

Je-li to nutné, vyčistěte také potrubní lištu, aby nedošlo ke kontaminaci.

4. Po rozložení markýzy odstraňte přední a boční stěny se zipem. Jeho vyjmutí se nastavení markýzy stává o něco jednodušší.

5. Nyní můžete začít zatahovat markýzu do lišty potrubí. Zatahování bílého potrubí nejlépe provádějí dvě osoby, přičemž jedna osoba se stará o stahování, zatímco druhá osoba zajistí uje správné navlečení potrubí do kolejnice.

Přiveďte chlápky nalevo a napravo do stejné vzdálenosti od podlahy.

6. U naší plně zatažené vzduchové hadicové markýzy musí být základní tyče nafouknuty ventilem. Všechny vzduchové hadice jsou nafouknuty na tlak 10 psi (0,7 bar). Navíc Ujistěte se prosím, že černé speciální ventily jsou na Uvnitř je vše otevřené. (jsou i na ventilech Přiložené značky). Tato markýza se dodává se speciálními ventily kterým můžete základní konstrukci nafouknout ventilem V případě potřeby však lze ventily také uzavřít a Můžete používat prvky jako ve vířivém systému. To má značné výhody při hledání možných úniků v použití v kempu. Při nafukování je jedno, který z nich použijete Ventil, který nastartujete. Neexistuje žádná preference. Ujistěte se prosím, že ostatní ventily na přední straně jsou zavřené.



7. Při davně vzpěry lze následně připevnit do příslušných pozic. Za tímto účelem se na příslušná místa ve střechě připevní duté švy a na nosné sloupky se připevní pásy na suchý zip.



TIP: Stejně jako u tyčového rámu začněte uprostřed stanu, pak budete mít rychle pokojovou výšku a můžete pohodlně pokračovat v práci.

8. Vrchlík je vybaven integrovanými nafukovacími vzduchovými trubicemi.

9. Součástí jsou distanční podložky pro vyrovnání nerovností v kempu. Ty lze použít pod rohové sloupky nebo středový sloupek pro stabilizaci nebo vyvážení rámu.

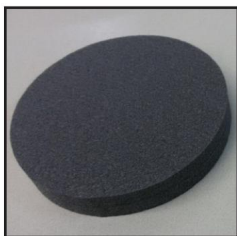

10. Nyní začněte napínat vzduchovou markýzu pomocí žebříků a kolíků. Nejprve připojte všechny kotevní vodiče ke kotevním háčům. Nyní umístěte kolíky do země, začněte dvěma zemními výztuhami v rozích bočních stěn na straně karavanu, viz obrázek č. 1 a 2. Potom umístěte dva kolíky na dva přední rohy, č. 3 a 4, kde se musíte ujistit, že stěny jsou přesně v jedné přímce. Nyní můžete umístit zbývající kolíčky, od č. 5 a 6.

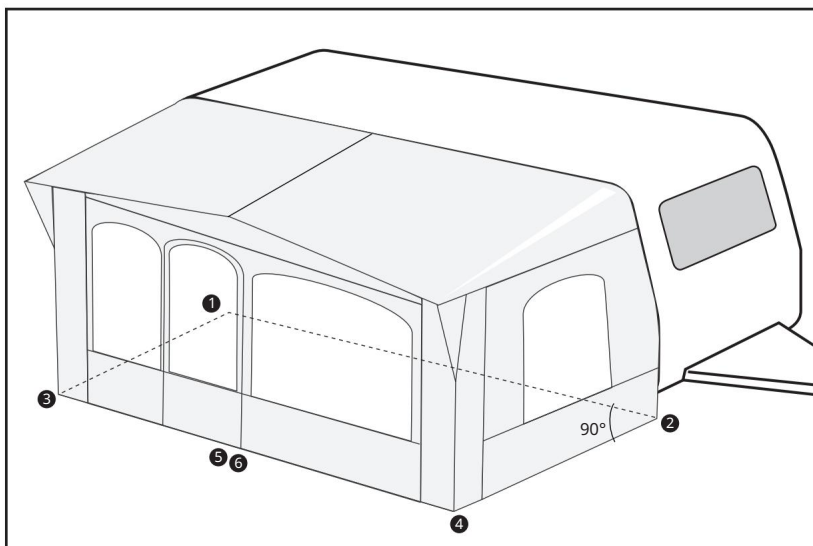

Přední stěna na zip

Pokud jedna nebo obě střední stěny hadice (hadice od střední hlavní hadice vpravo a vlevo ven) nejsou 100% připevněny/umí stěny na správném místě, může se stát, že hadice vyvíjí příliš velký tlak a tím i napětí v oblouku na zipu se zvětšuje. Bohužel se to může stát jak při balení a vybalování, tak při přepravě kůž a stanu. Toto není chyba montáže nebo stanu.

Vždy prosím zkontrolujte usazení a polohu hadic. V případě potřeby je možná budete muset upravit a opravit.

Důležitá je také přesná poloha 3 hlavních hadic (pravá, levá a střední). Také průchody do přední části vrchlíku a jejich připevnění k panelu vrchlíku. I zde musíte polohu zkontrolovat a případně upravit.

Použití volitelně dostupného nástavce se zipovým systémem

U této nafukovací markýzy je možné připevnit prodloužení na levou nebo pravou stranu. Připevněte prodloužení na boční stranu markýzy pomocí zipu. Chcete-li to provést, odstraňte odpovídající boční panel.

1. Nyní nafoukněte hlavní hadici kultivace.
2. Poté nafoukněte dodaný střední nosič a upevněte jej mezi boční střední nosič markýzy a hlavní hadici prodloužení.
3. Stěny nástavce mohou být nyní vyztuženy stánek.



MONTÁŽ MARKÝZY

NAFUKOVACÍ Gratulujeme k vaší

nové nafukovací markýze Doréma. Z celého srdce vám děkujeme, že jste si vybrali Doréma, a přejeme vám spoustu zábavy při kempování.

Ve spolupráci s vaším prodejcem jste zvolili velikost vaší nové markýzy. Máte-li pochybnosti, před vyjmutím nové markýzy z obalu svůj karavan znovu změřte. V brožuru Doréma uvidíte, jak najít velikost odpovídající vašemu karavanu. Upozorňujeme, že již namontovanou markýzu nelze vyměnit.

1. Pro optimální napnutí markýzy umí stěte karavan na rovnou zem.

2. Před nasazením markýzy do kolejnice karavanu zkontrolujte, zda nemá ostré hrany. Vždy odstraňte otřepy, aby nedošlo k poškození markýzy. Podívejte se také na kontrolu

že kolejnici nic nepřekáží.

3. Aby se markýza nezašpinila, je vhodné použít plastovou fólii, na kterou markýzu rozložíte. V případě potřeby očistěte kolejnice karavanu, abyste se vyhnuli nečistotám.

Po rozložení markýzy sejměte přední a boční panely na zip. Díky tomu je montáž markýzy na kolejnici mnohem jednodušší.

4. Nyní můžete začít s umístitím markýzy do kolejnice karavanu. Nejlépe je tuto operaci provádět ve dvou lidech: jeden zasouvá tyč do kolejnice, zatímco druhý kontroluje, zda je markýza správně nasazena. Ujistěte se, že levý a pravý kotevní bod jsou ve stejné výšce od země.

5. Základní rám markýzy lze nafouknout pomocí jednoho ze tří umí stěných na vnější straně přední části markýzy. Můžete si vybrat jeden z ventilů. Ujistěte se, že další dva ventily

jsou uzavřeny. Nafoukněte celý systém na tlak 10 psi (= 0,7 baru).

Doréma doporučuje k nafouknutí použít stědový ventil základní rám. Můžete rychle vytvořit pracovní prostor předavné, což usnadňuje další montáž. Během inflace, zajistěte, aby černé ventily – umí stěné na vnitřní straně stěchy – jsou otevřené. Označení je umí stěno na těchto černých ventilech. THE černé ventily spojují vzduchové trubky dohromady pomocí flexibilní hadice s jemnější m světle šedým vzduchem. V případě potřeby můžete také zavřít černé ventily a jednotlivě zavřete vzduchové měchýře. To je zvláště užitečné pro kontrolu potenciální netěsnosti ve vzduchové armatuře.



6. Nyní můžete nafouknout předavné stěšní ližiny umí stěné v tunelech všitých do stěchy a předavných stojkách a umí stit je do správné polohy.

7. Pro vyrovnání předavných nerovností v kempu jsou k dispozici rozpěrky. Můžete je umí stit pod rohové sloupky nebo střední sloupek pro stabilizaci rámu.

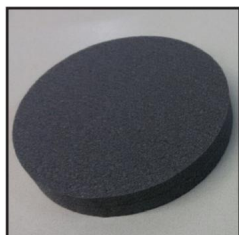

8. Nyní markýzu utáhněte. Nejprve vždy napněte rohy na straně karavanu s body 1 a 2, poté rohy 3 a 4 na přední straně. Postupujte od středu, body 5 a 6 směrem ke dvěma rohům. Nakonec protáhněte obě boční strany.

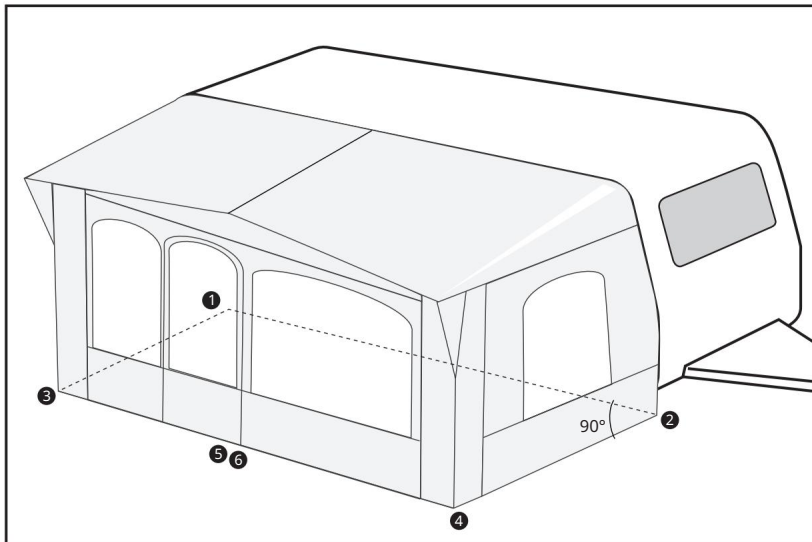

Napínání zipů na předním panelu.

Pokud přední vzduchová měchýř (y) vyčnívá cí ze středového průsečíku do levého nebo pravého rohu(ů) nejsou 100% na správném místě, může to způsobit nadměrný tlak na přední panel.

V důsledku toho mohou být zipy v křivkách přední stěny příliš těsné. Tento přední vzduchový měchýř je dodáván se suchým zipem. Je proto důležité toto spojení suchým zipem zkontrolovat a případně upravit. Důležité také je, aby suché zipy krátké trubičky na vnější straně pod čepicí byly přesně na správném místě. Tato situace může a bohužel nastat při balení, vybalování nebo opravě.

Nejedná se o závadu při montáži ani o nedostatek čela.

Volitelná př í loha

Tato nafukovací markýza nabízí možnost instalace volitelného př í služenství na levou nebo pravou stranu.

1. Otevř ete zipy, sejměte př í slušnou boční stěnu z markýzy a zajistěte př í stavek k markýze pomocí zipů .
2. Poté nafoukněte dodanou střešní lištu a nainstalujte ji mezi boční střešní lištu markýzy a hlavní vzduchovou trubku př í lohy.
3. Nyní mů ž ete natáhnout plátno př í lohy.



POZNÁMKY POZNÁMKY POZNÁMKY

A series of 25 horizontal dotted lines for writing notes.

Doréma Recreation BV
Havenstraat 43 - 45
7005 AG Doetinchem
info@dorema.nl
www.dorema.nl

Dorema UK Ltd.
Pioneer Way, Castleford West
Yorkshire, WF10 5QU
info@dorema.co.uk
www.dorema.co.uk

Doréma Vorzelte GmbH
Kaiserswerther Straße 115
40880 Ratingen - Düsseldorf
info@dorema.de
www.dorema.de



Doréma
