

vyrovnejte plošku matice rovnoběžně se saní

odřízněte 2 čepy Ø9

4 matice nylstop M10 třídy 8

originální skluzavka VITO W447

4 vis TH M10x20 třída 8,8, 30 Nm

Pilotní otočná základna CBTO21G2

4 oproti TFHC M10x35 třídy 10,9, 30 Nm

originální pouzdro VITO W447

CBTO21D2 otočná základna pro cestující

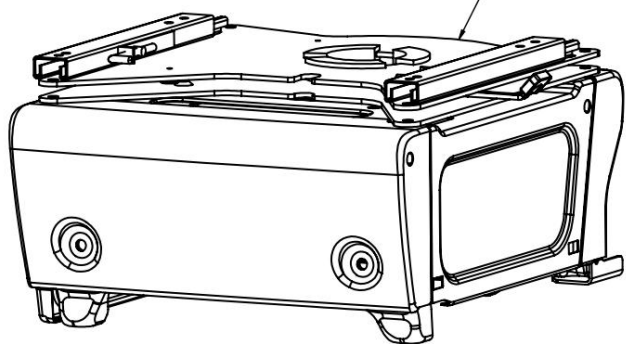

držák pro cestující CBTO21D2

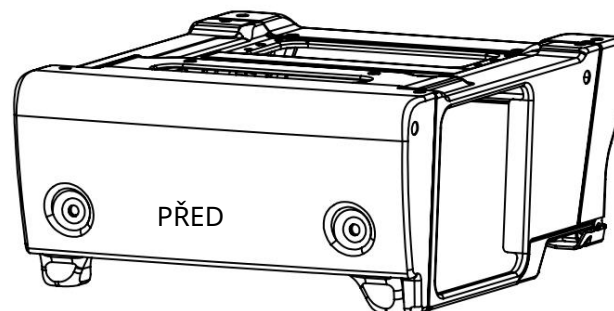
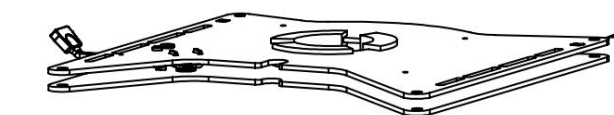

pilotní sestava CBTO21G2

Odhákněte blok konektoru a znovu jej připojte ke středu sedadla



montážní otočná základna VITO W447 CBTO21D2 + CBTO21G2

	č			
Měřítko: 1/8	Hmota :			
Léčba :	Klient:		A 24.7.2015 AL	
			IND DATE	HORKÝ