

2 vis TBHC M8x12, 23 Nm

2 kontaktní podložky M8x18

podřízněte 2 očka
snímek

otočná základna pro cestující K0

pravá + levá strana krabice

MONTÁŽ

SOUBOR

ZÁKLAD + KESON

CESTUJÍCÍ

CBTO22D2

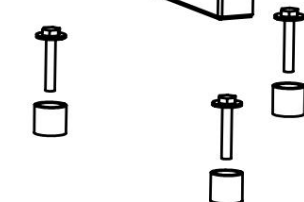
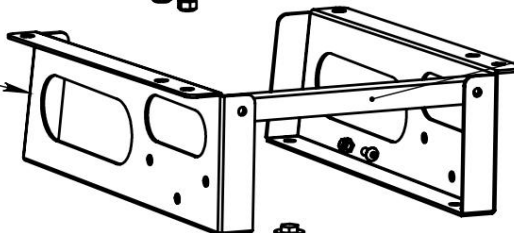
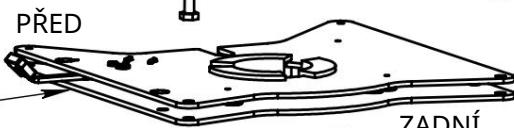
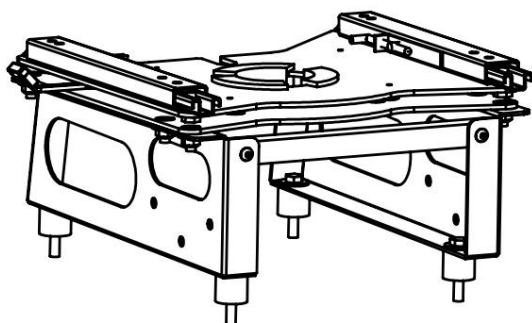
2 matice M10
vroubkovaná základna

originální jezdce K0

odřízněte plastové pouzdro
od 35 do 40 mm

2 vis TH M10x25, 25 Nm

6 vis TFHC M10x25, 25 Nm

6 podložek M10x27x2

6 Nylstop matic M10

úhelník
spojka K0

2 dorazové matice M8

2 šrouby TBHC
M8x16,
23 Nm

4 vis d'origine K0 M10x60, 40 Nm

4 rozpěrky pro podlahové rohože lg 30 mm

B inverze instrukce řezání	26. 9. 2017	AL
Původní verze	11/09/2017	AL
Index	Vývoj	Datum
Revize		
Sestava spolujezdce CBTO22D2 pro původní sedadlo K0		HMOTA: ZACHÁZENÍ: -
SCOPEMA rue du Pouloueix - 87150 Oradour-sur-Vayres - Francie Tel : +33 (0) 555 78 11 49 ; fax: +33 (0)555 78 15 88; web: www.scopema.com		HMOTNOST: kg
Klient: -		VŠEOBECNÉ TOLERANCE: JS11 / js11
Ref: -		Já: 1/8
Tento plán je majetkem společnosti SCOPEMA a nelze jej sdělovat třetím stranám ani reprodukovat bez písemného souhlasu společnosti SCOPEMA. Tento výkres nelze vytisknout ani vydat nikomu bez oprávnění SCOPEMA		A4
		Strana: 1/1

