

2 matice M10 s
drážkovanou základnou

odřízněte plastový obal od 35 do 40
mm

2 vis TH M10x25, 25 Nm

MONTÁŽ SOUBOR ZÁKLAD + KESON PILOT CBTO22G2

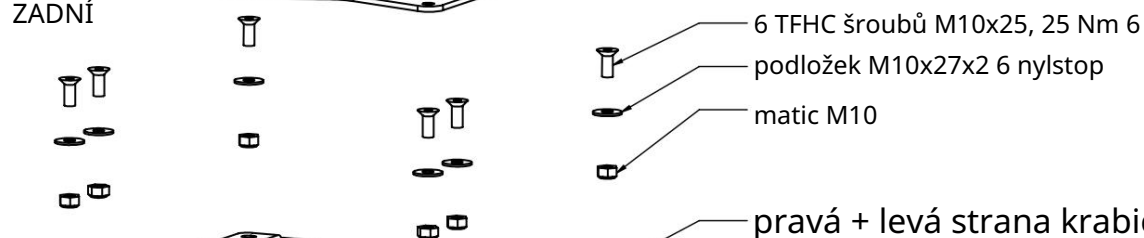
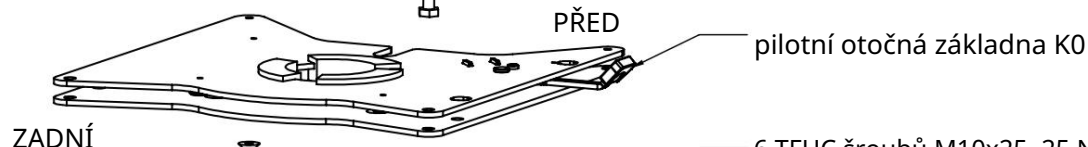
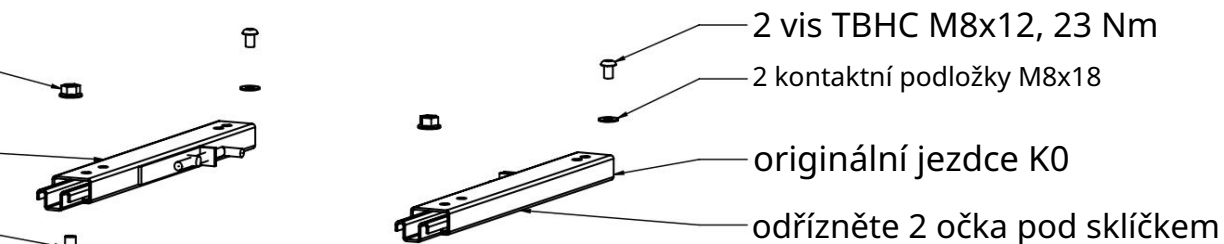

2 dorazové matice M8
spojovací úhel
K0

2 vis TBHC
M8x16,
23 Nm

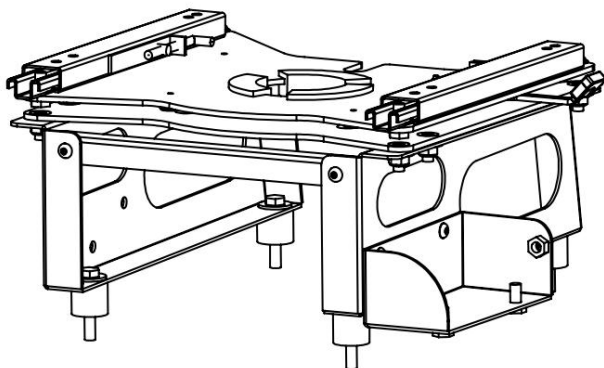

ind C: detaily výřezu 2 originální
šrouby --> 2 šrouby TH M10x25 ind B:
2 nylstop matice M10 --> 2 přírubové
matice M10 přidání utahovací
moment



montáž otočné
základny + pilotní box pro
originální sedačku K0

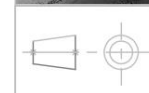

CBTO22G2

Měřítko: 1/7

Záležitost:

Ošetření: lakování

Klient:

C 11.09.2017 AL

B 15.11.2016 AL

A 22.07.2016 AL

IND DATE

HORKÝ