

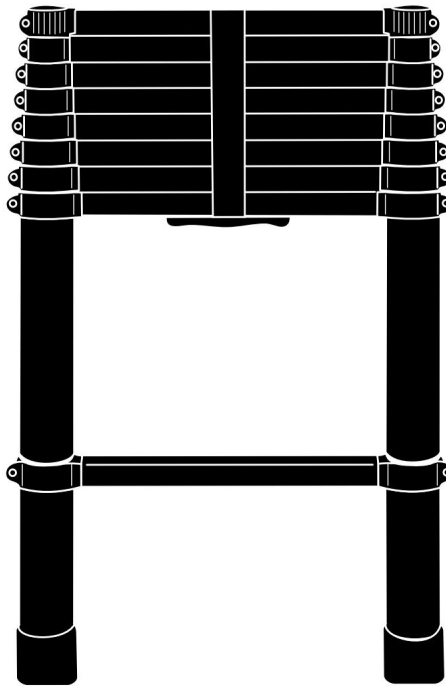

➤ Instrukce

Thule Van Ladder 9 kroků

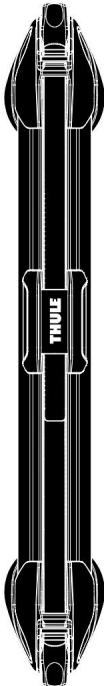

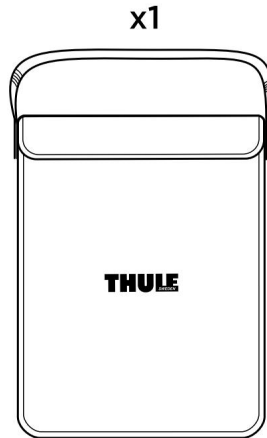
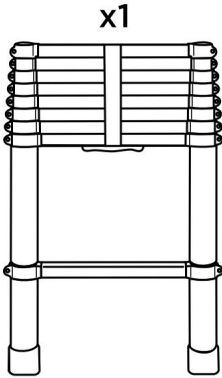
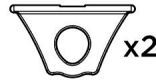
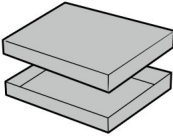
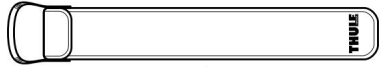
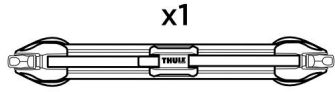
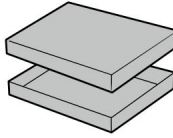

1500603147

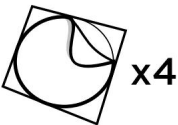



Pouze pro rekreační použití

Vhodné pouze pro rekreační použití

Pouze pro rekreační použití

Pouze pro rekreační použití

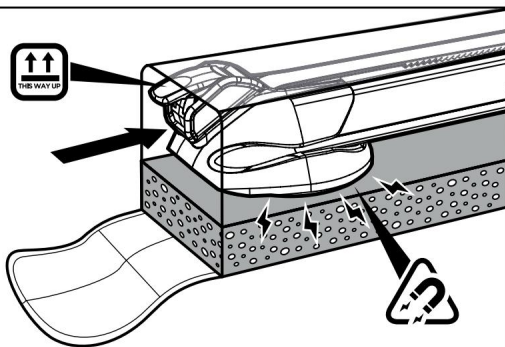
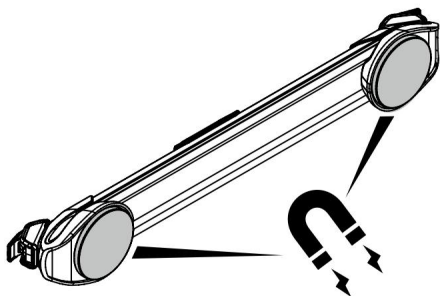
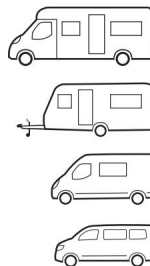

X



X



Pacemaker
Schrittmacher
Stimulateur cardiaque
Pacemaker

30cm



Payment card
Zahlungskarte
Carte de paiement
Betaalkaart

15cm



Electronics
Elektronik
Électronique
Electronica

10cm



Not for children
Nicht für Kinder
Pas pour les enfants
Niet voor kinderen

-



Danger to Crush
Crush Gefahr
Danger a Écraser
Verpletterings gevaar

-



Don't drive with kit
Fahren Sie nicht mit Kit
Conduisez pas avec le kit
Niet met de kit rijden

-

i

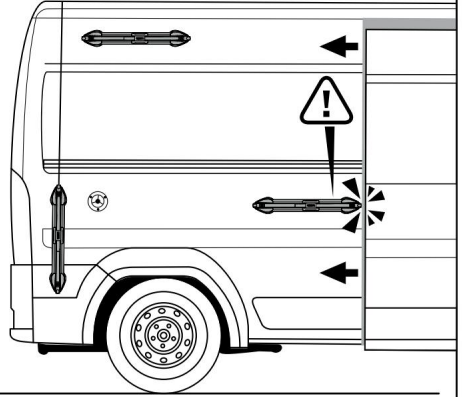
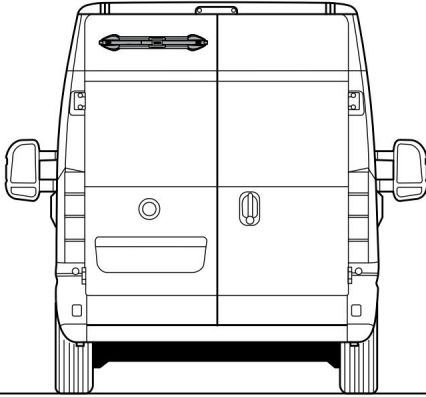

i

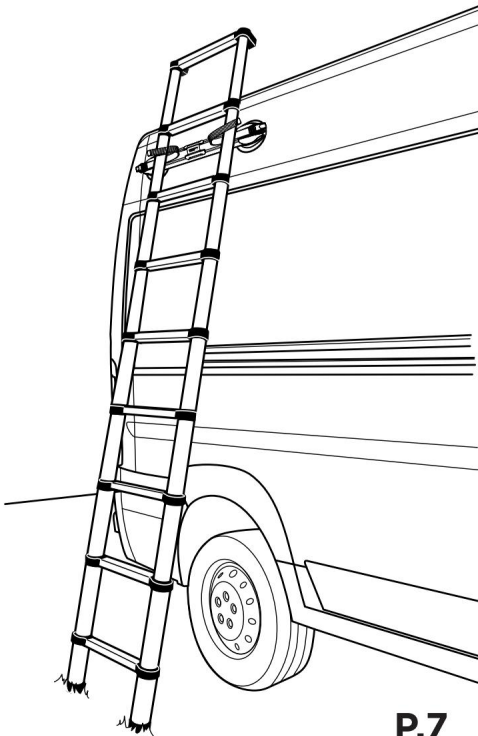

P.7

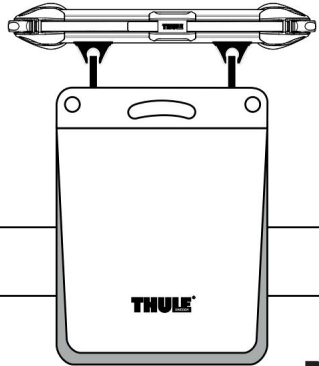

THULE

P.9

P.10

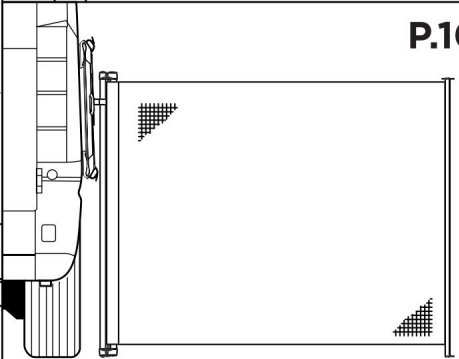

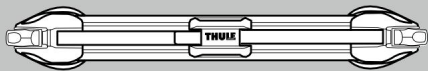

SADA PRO UPEVNĚNÍ ŽEBŘÍ KU THULE

1

A

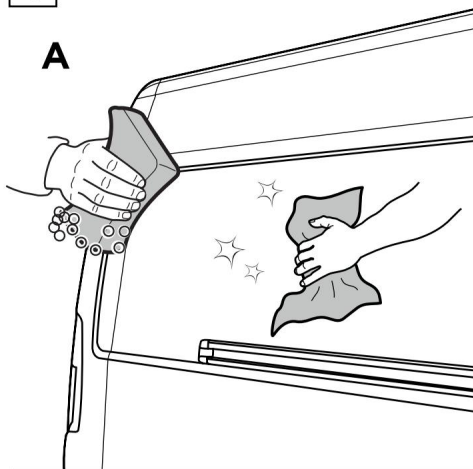

B

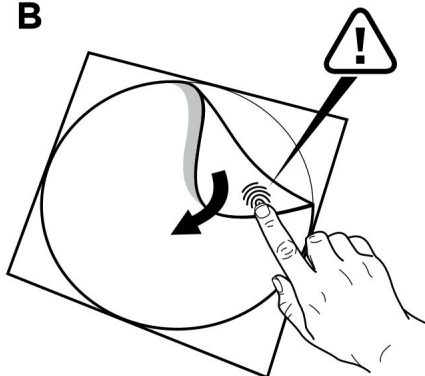

C

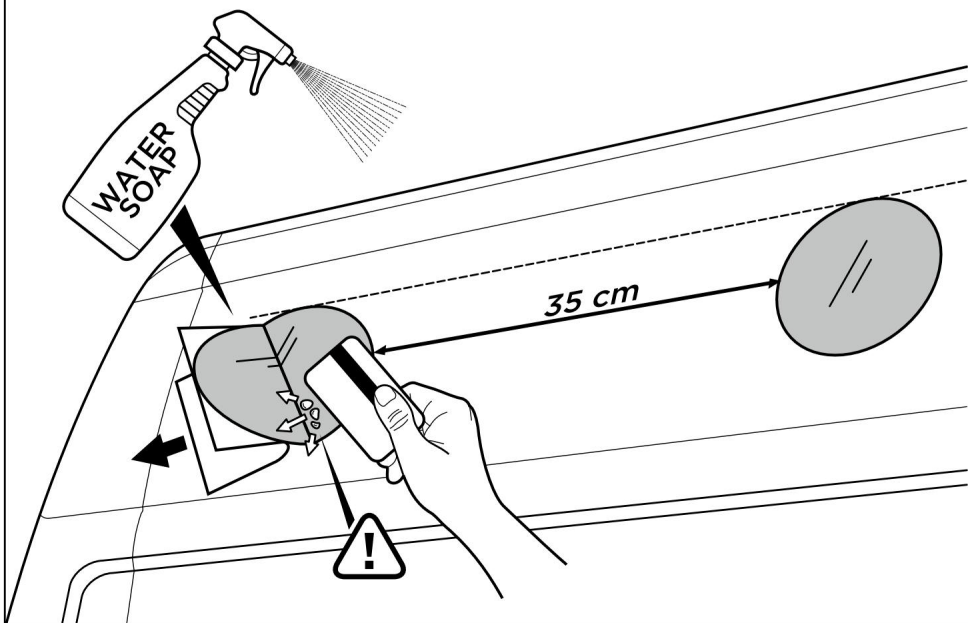

2

A

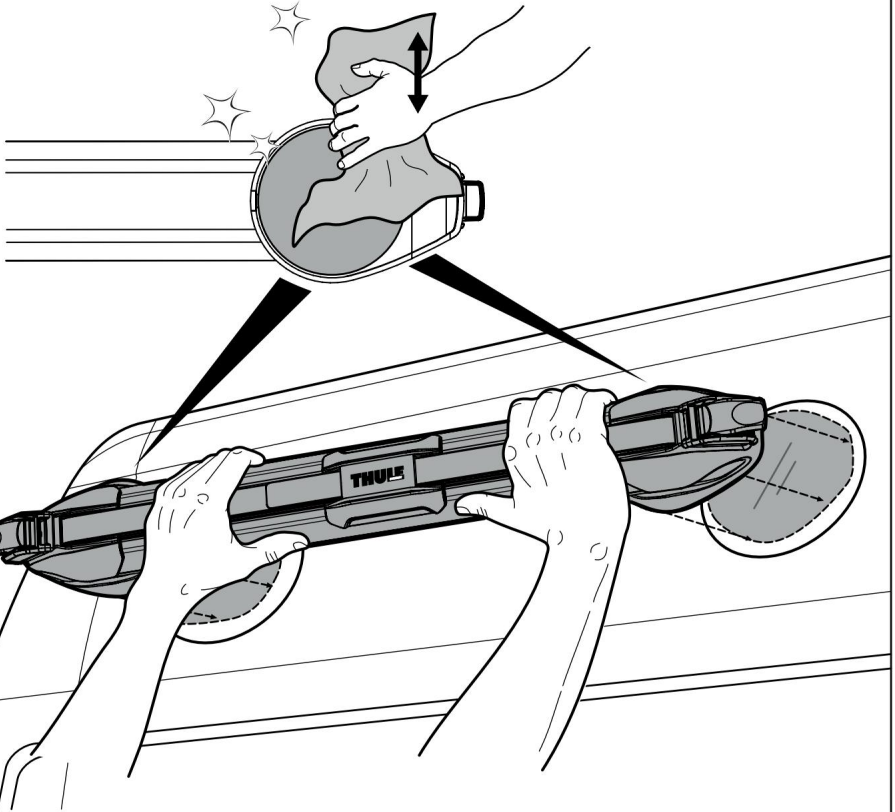

B

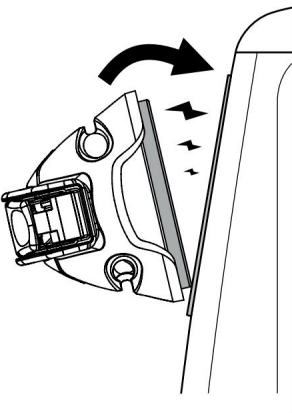

C

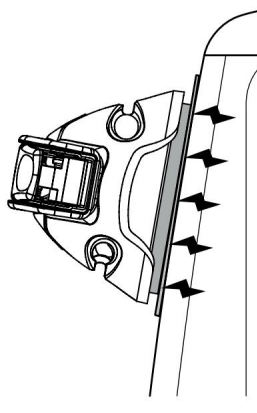

D

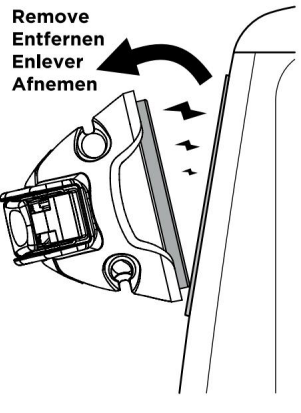

Remove
Entfernen
Enlever
Afnemen



THULE VAN LADDER 9 STUPŇŮ - Montáž ní krytky

THULE VAN LADDER 9 STUPŇŮ - Montáž ní krytky



x 2

x 2



x 4



x 4

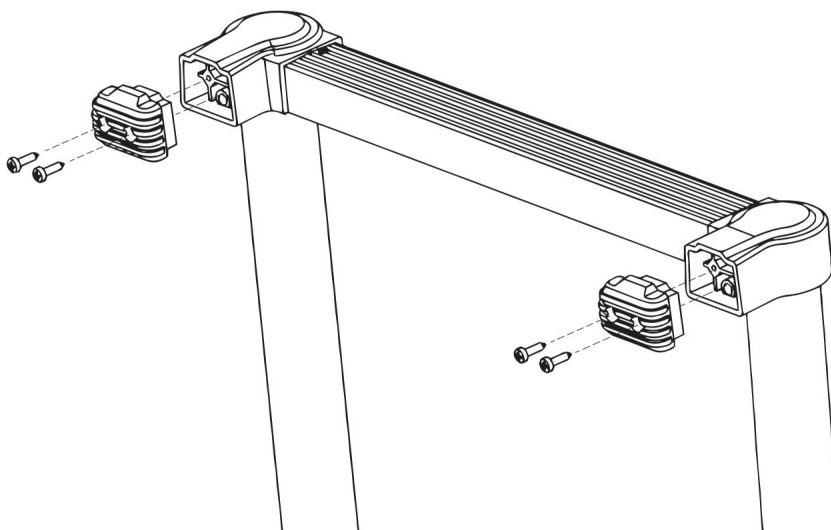

CS NIKDY nepouž í vejte ž ebří k bez ochranných krytů .

CS NIKDY nepouž í vejte ž ebří k bez ochranných krytů .

CS NIKDY nepouž í vejte ž ebří k bez ochranných krytů .

CS NIKDY nepouž í vejte ž ebří k bez ochranných krytů .

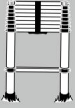

THULE DODÁVKOVÝ ŽEBŘÍK K 9 STUPŇŮ

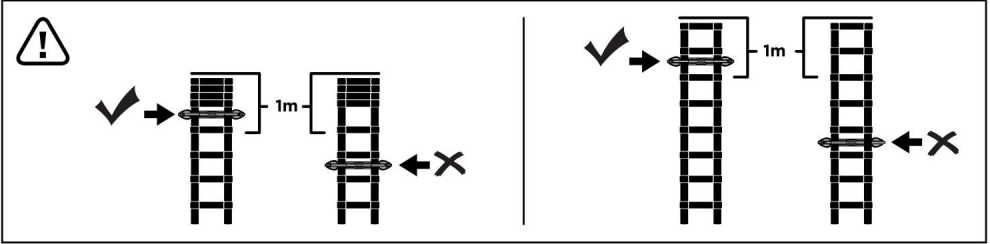

1

- EN The magnetic fixation kit is a product that will increase stability of a ladder. However, always follow the safety instructions provided with the ladder.
- DE Die magnetische Fixierung Kit ist ein Produkt wobei die Stabilität von einer Leiter zunimmt. Folgen Sie immer die Sicherheitsbestimmungen von der Leiter.
- FR Le kit de fixation magnétique est un produit qui augmentera la stabilité d'une échelle. Cependant, suivez toujours les instruction fournie avec l'échelle.
- NL De magnetische fixatie kit is een product waarbij de stabiliteit van een ladder toeneemt. Volg echter altijd de veiligheidsvoorschriften van de ladder.

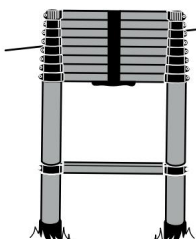
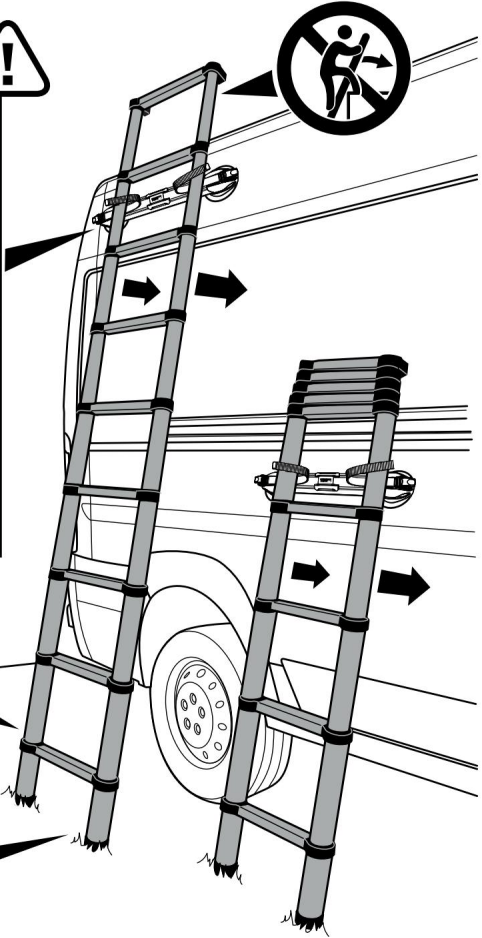
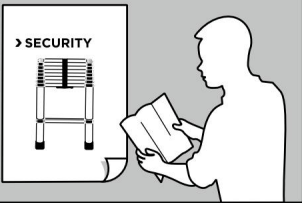

2

A

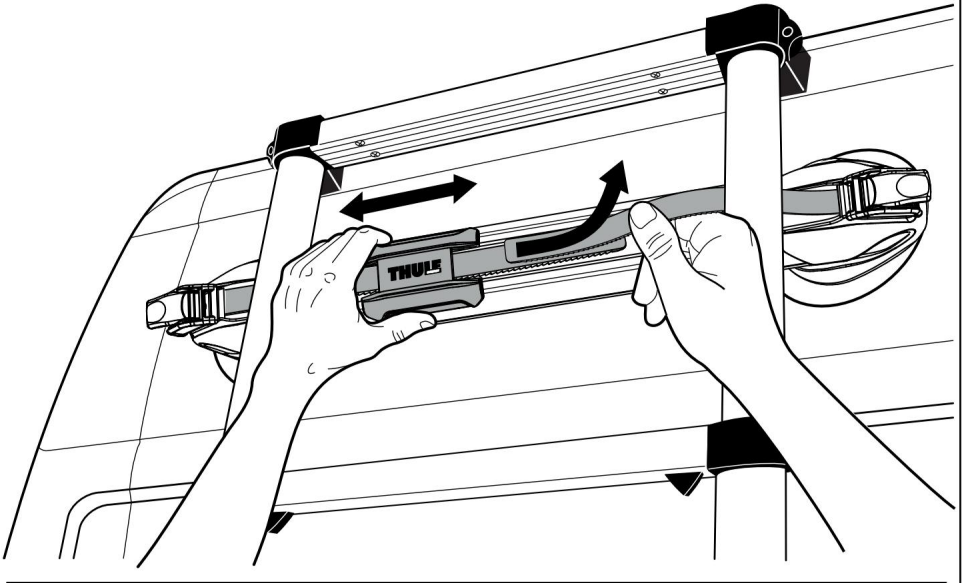

B

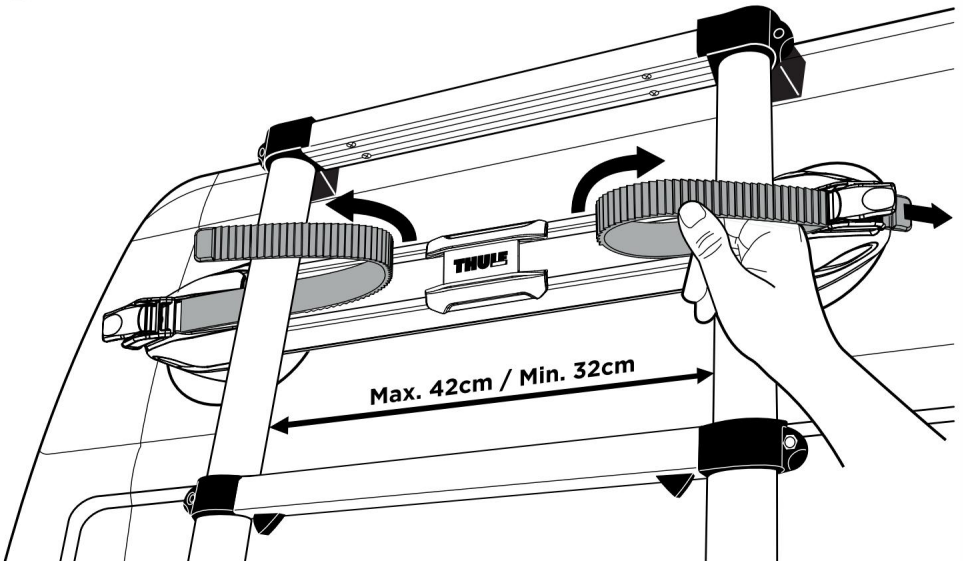

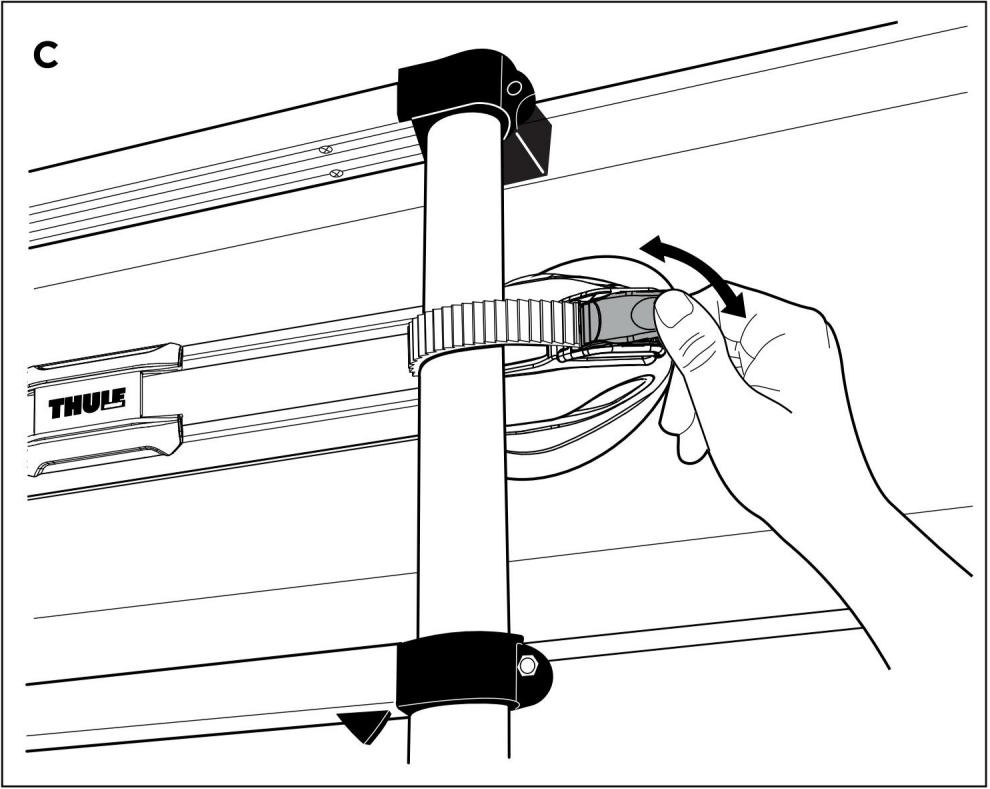

ORGANIZÁTOŘY THULE

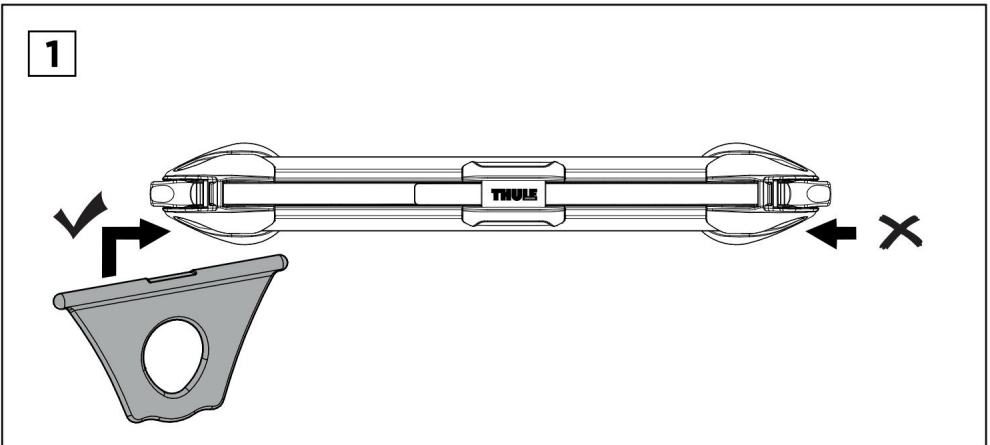

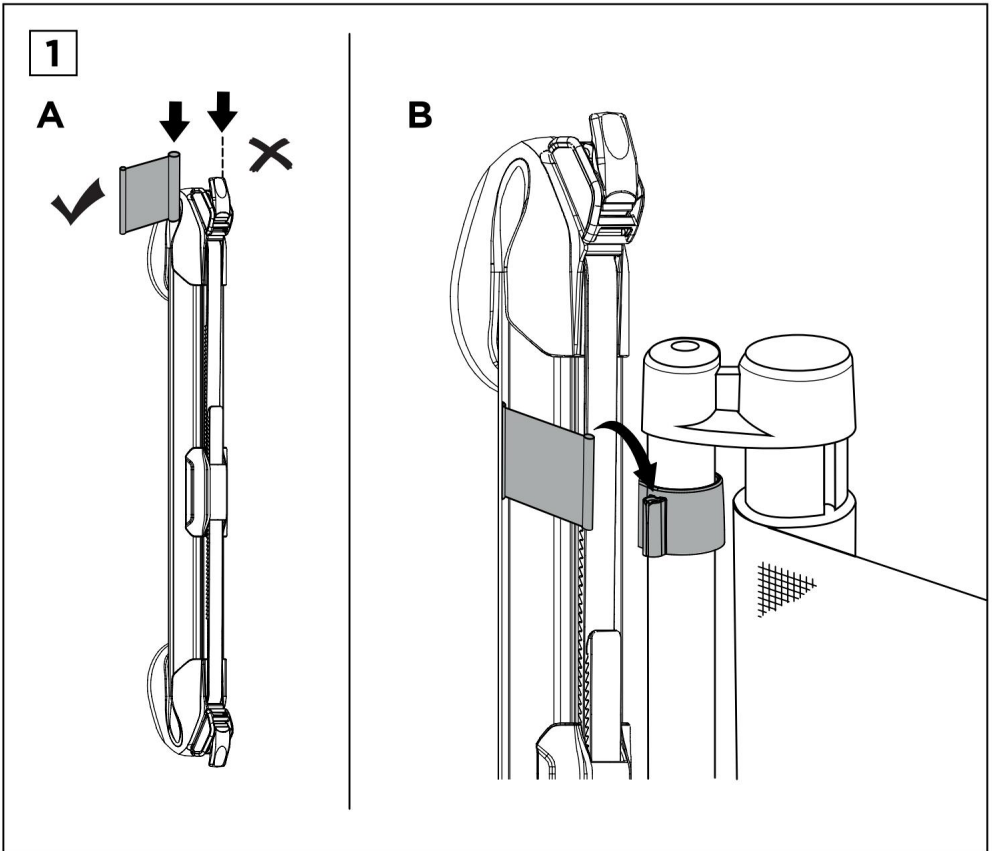
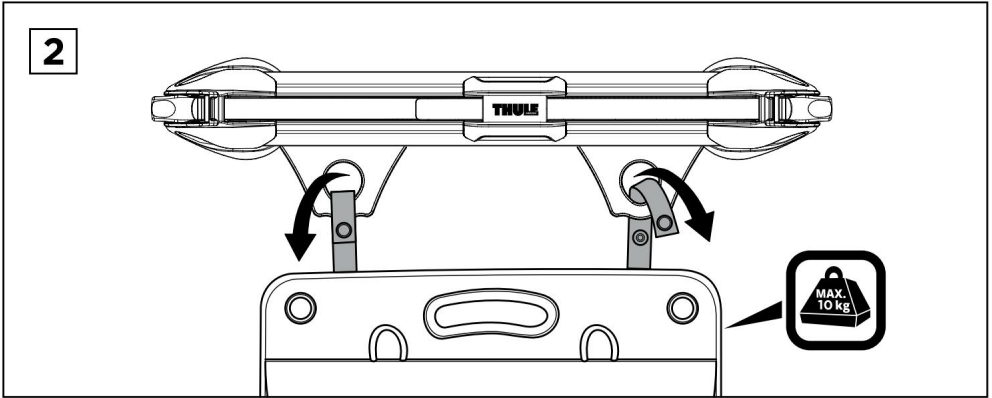



THULE DODÁVKOVÝ ŽEBŘÍK K 9 STUPŇŮ

EN131



Přečtěte si pozorně pokyny.

Přečtěte si prosím pozorně tyto pokyny.

Přečtěte si pozorně pokyny.

Přečtěte si pozorně pokyny.



Žebřík pouze pro domácí použití.

Žebřík pouze pro domácí použití. Jedinečnost Échelle

pro domácí použití.

Žebřík pouze pro domácí použití.



Maximální povolený počet uživatelů na žebříku je 1. Ujistěte se, že na žebříku je v daný okamžik pouze 1 osoba.

Maximální povolený počet uživatelů na žebříku je 1. Ujistěte se, že na žebříku je v tuto chvíli pouze 1 osoba.

Maximální povolený počet uživatelů na žebříku je 1. Ujistěte se, že na žebříku je v daný okamžik pouze jedna osoba.

Maximální povolený počet uživatelů na žebříku je 1. Ujistěte se, že na žebříku je pouze 1 osoba.



Maximální celková zátěž není 150 kg.

Maximální zátěž není 150 kg.

Hmotnost maximálně 150 kg.

Maximální zátěž není 150 kg.



Použijte pravou stranu nahoru

Nastavte pravou stranu nahoru

Použijte pravou stranu nahoru

Použijte pravou stranu nahoru



Úhel sklonu žebříku musí činit cca. 65°-75° (poměr 1:4).

Úhel sklonu žebříku musí být cca 65°-75° (poměr 1:4).

Úhel sklonu žebříku by měl být přibližně 65° - 75° (poměr 1:4).

Úhel sklonu žebříku by měl být přibližně 65° - 75° (poměr 1:4).



Vysuňte se alespoň 1 m nad bod přistání a v případě potřeby zajistěte.

Verlangern Sie mindestens 1 m über dem Landepunkt und sichern Sie ihn bei Bedarf. Vysuňte se alespoň 1 m nad bod přistání a v případě potřeby zajistěte.

Vytáhněte alespoň 1 m nad plošinu a v případě potřeby zajistěte.



Před použitím žebřík zkontrolujte. Všechny vytažené příčky musí být uzamčeny. Před použitím žebřík zkontrolujte. Všechny klíčky, které byly odstraněny, musí být zajištěny.

Před použitím žebřík zkontrolujte. Všechny příčky, které byly odstraněny, musí být zablokovány.

Před použitím žebřík zkontrolujte. Všechny vytažené schůdky musí být zajištěny.



Držte žebřík bezpečně

Udržujte bezpečné uchopení žebříku

Udržujte bezpečné uchopení žebříku

Držte žebřík pevně



THULE DODÁVKOVÝ Ž EBŘÍ K 9 STUPŇŮ

EN131



VAROVÁNÍ - Pád ze žebříků může způsobit vážné zranění nebo smrt. Dodržujte všechna bezpečnostní opatření.

VAROVÁNÍ - Pád ze žebříků může způsobit vážné zranění nebo smrt. Dodržujte všechna bezpečnostní pokyny.

VAROVÁNÍ - Pád ze žebříků může způsobit zranění nebo smrt. Dodržujte všechna bezpečnostní opatření.

VAROVÁNÍ - Pád ze žebříků nebo schodů může způsobit vážné zranění nebo smrt. Dodržujte všechna bezpečnostní opatření.



VAROVÁNÍ - Nebezpečí elektrického proudu. Identifikujte všechna elektrická rizika v pracovní oblasti, jako jsou nadzemní vedení nebo jiná nechráněná elektrická zařízení, a nepoužívejte žebřík tam, kde se vyskytují elektrická rizika.

VAROVÁNÍ - Nebezpečí úrazu elektrickým proudem. Identifikujte všechna elektrická nebezpečí v pracovní oblasti, jako jsou venkovní vedení nebo jiné nechráněné elektrické instalace.

Nepoužívejte žebřík, pokud existuje elektrická rizika.

VAROVÁNÍ - Nebezpečí úrazu elektrickým proudem. Identifikujte všechna elektrická nebezpečí na pracovišti, jako jsou nadzemní vedení nebo jiná nechráněná elektrická zařízení. Nepoužívejte žebřík tam, kde existuje nebezpečí elektrického proudu.

VAROVÁNÍ - Nebezpečí úrazu elektrickým proudem. Posuďte všechna elektrická nebezpečí v pracovní oblasti, jako jsou potrubí a další elektrická zařízení. Nepoužívejte žebřík tam, kde existuje nebezpečí elektrického proudu.



Žebřík NENÍ pro profesionální použití.

Žebřík NENÍ pro profesionální použití. Échelle NON pro neprofesionální použití.

Žebřík NENÍ pro profesionální použití.



Nepoužívejte žebřík na povrchu, který není rovný nebo není dostatečně stabilní.

Nepoužívejte žebřík na nerovném nebo nestabilním povrchu.

Nepoužívejte žebřík na povrchu, který není rovný nebo není dostatečně stabilní.

Nepoužívejte žebřík na povrchu, který není rovný nebo dostatečně stabilní.



Po dodání zkontrolujte žebřík. Před každým použitím vizuálně zkontrolujte, zda žebřík není poškozen a zda je bezpečný k použití. Nepoužívejte poškozený žebřík.

Po dodání zkontrolujte žebřík. Před každým použitím byste měli zkontrolovat, zda žebřík není poškozen. V žádném případě nepoužívejte poškozený žebřík.

Po doručení prohleďte žebřík. Před použitím vizuálně zkontrolujte, zda není žebřík poškozen a zda je jeho použití bezpečné. Nepoužívejte poškozený žebřík.

Po převzetí a před každým použitím zkontrolujte, zda je žebřík nepoškozený a bezpečný pro použití.

Nepoužívejte poškozený žebřík.



Nevstupujte ani nesestupujte, pokud nejste čelem k žebříku.

Nepoužívejte žebřík, pokud není ve vašem zorném poli.

Stoupejte nebo sestupujte pouze tváří k žebříku.

Po žebříku nebo schodech šplhejte pouze čelem k žebříku nebo schodům.



Nepřesahujte. Neslézte ze žebříku do stran.

Nepoužívejte žebřík bokem. Nelezte ze žebříku do stran.

Nepokoušejte se přistupovat k bodu, který je příliš daleko. Nesestupujte po žebříku ze strany.

Nepřetahujte se. Nelezte ze žebříku do stran.



THULE DODÁVKOVÝ ŽEBŘÍK 9 STUPŇŮ

EN131



Nestů jte na poslední m metru ž ebří ku.

Nestů jte na poslední m metru ž ebří ku.

Nestů jte na poslední m metru ž ebří ku.

Nestů jte na poslední m metru ž ebří ku.



Pokud nejste dostatečně fit, ž ebří k nepouž ívejte. Některé zdravotní stavy nebo léky, zneuž ívání alkoholu nebo drog mů ž e způ sobit, ž e použ ívání ž ebří ku není bezpečné.

Nepouž ívejte ž ebří k, pokud toho nejste fyzicky schopni. Některé zdravotní stavy nebo léky, stejně jako zneuž ívání alkoholu nebo drog, mohou negativně ovlivnit použ ívání ž ebří ku.

Nepouž ívejte ž ebří k, pokud vám to nedovoluje váš fyzický stav. Některé patologie nebo léky, zneuž ívání alkoholu nebo už ívání drog mohou způ sobit, ž e použ ívání váhy je nebezpečné.



Pokud nejste dostatečně fit, nepouž ívejte ž ebří k ani schody. Některé zdravotní stavy nebo léky, už ívání alkoholu a drog mohou způ sobit, ž e použ ívání ž ebří ku nebo schodů není bezpečné.

Při zasouvání ž ebří ku musí být ruce umí stěny na vnějš ích nosníc ích a v ž ádném bodě procesu zasouvání nesmí být polož eny na pří čky.

Při vytahování ž ebří ku musí ruce spoč ívat na vnějš ích podpěrách a v ž ádném bodě procesu vytahování nesmí být polož eny na pří čky.

Během zatahování ž ebří ku by měly být ruce polož eny na vnějš í styly a během zatahování by neměly být pokládány na pří čky.

Při zasouvání ž ebří ku by měly být ruce na vnějš ích sloupcích a během procesu zavírání by neměly být umí stěny na schů dky.



Pozor na elektrická nebezpečí.

Pozor na elektrická nebezpečí.

Pozor na elektrická nebezpečí.

Pozor na elektrická nebezpečí.



Ž ádné neč istoty na zemi.

Ž ádná kontaminace na podlaze.

Ž ádné neč istoty na zemi.

Ž ádná kontaminace na zemi.



Neopí rejte ž ebří k o nevhodné povrchy.

Neopí rejte ž ebří k o nevhodné povrchy.

Neopí rejte ž ebří k o nevhodné povrchy.

Neopí rejte ž ebří k o nevhodné povrchy.



Nepouž ívejte ž ebří k jako most.

Nepouž ívejte ž ebří k jako most.

Nepouž ívejte ž ebří k jako most.

Nepouž ívejte ž ebří k nebo schody jako most.



Při použ ívání ž ebří ku nenoste zaří zení, které je těž ké nebo se s ním obtí žně manipuluje.

Při použ ívání ž ebří ku nepouž ívejte těž ké nebo objemné předměty.

Při použ ívání ž ebří ku nenoste těž ké nebo obtí žně ovladatelné vybavení.

Při použ ívání ž ebří ku nebo schodů nenoste zaří zení, které je těž ké nebo se s ním š patně manipuluje.

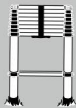

THULE DODÁVKOVÝ ŽEBŘÍK 9 STUPŇŮ

EN131



Vyhňte se práci, která představuje boční zatížení žebříků.

Vyhňte se práci na žebříku, kde je vystaven pouze jednostrannému nebo bočnímu zatížení. Évitez tout travail exerçant une charge latérale sur les échelles.

Vyhňte se práci, která představuje boční zatížení žebříku nebo schodů.



Neustupujte do strany.

Nevystupujte na stranu.

Nechodte po straně dolů.

Neslézejte ze strany.



Při výstupu na žebřík nenoste nevhodnou obuv.

Při používání žebříku noste vhodnou obuv.

Při lezení po žebříku nenoste nevhodnou obuv.

Při lezení po žebříku nebo schodech noste vhodnou obuv.

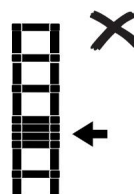
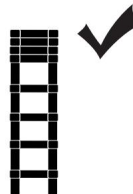
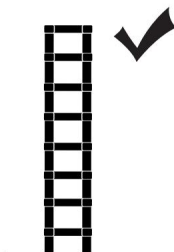
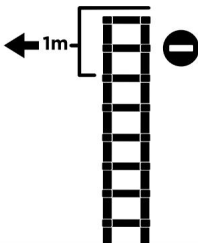

1

A

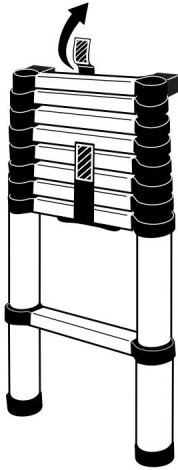

B

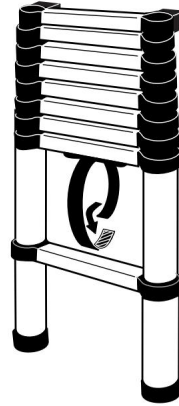

2

A

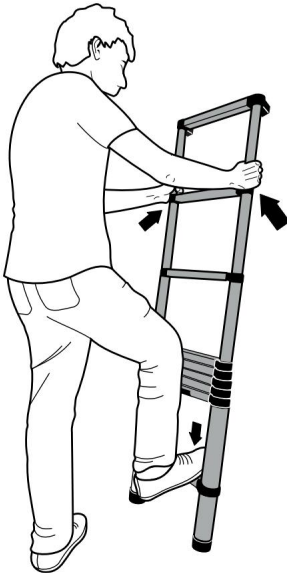

B

