



Markýzy
Návod k instalaci a použití

Markýzy
Montážní a provozní návod

Obchody
Montážní návod a návod k obsluze

Toldos
Návod k sestavení a použití

Markýzy
Návod k sestavení a použití

Podívejte se prosím na webovou stránku
instrukce v jazycích:
NL - SV - DA - NE - FI - PT
HU - HR - PL - RU - TR



F40 OD



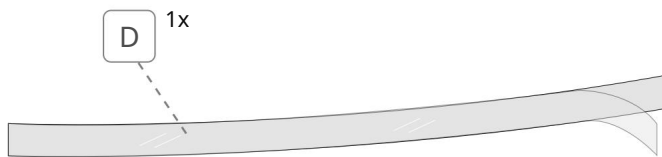
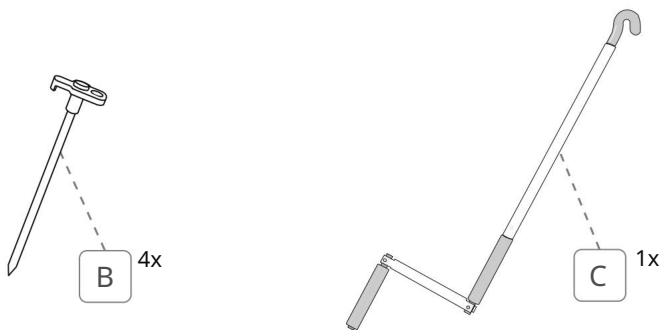
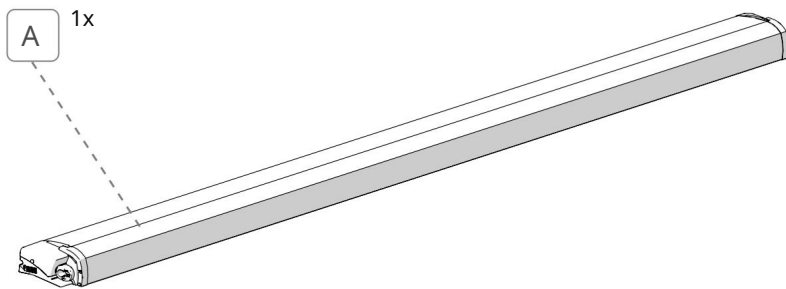

Dodávka F40

07503H01R

č. 3



č. 10



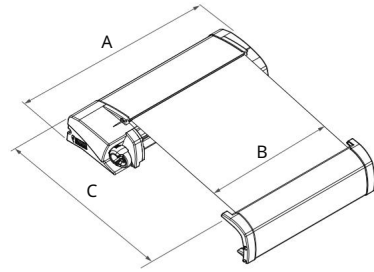
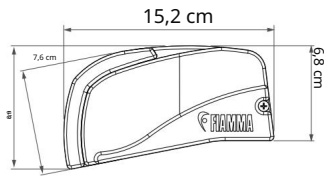

	A	B	C	
Dodávka F40 270	270 cm	257 cm	225 cm	19 kg

Obsah balení / Verpackungsinhalt / Contenu de l'emballage / Contenuto dell'imballo

p. 2

Montážní návod / Montážní návod / Montážní návod / Montážní návod /
montážní návod

p. 4

Návod k použití / Gebrauchsanleitung / Instructions d'installation / Instrucciones de uso /
Návod k použití

p. 8

Bezpečnostní pokyny / Sicherheitshinweise / Consignes de sécurité / Instrucciones de seguridad / Avvertenze di sicurezza str. 14

Příslušenství / Příslušenství / Volitelná výbava / Příslušenství / Příslušenství

p. 21

Záruka / Garantie / Garantie / Záruka / Garanzia

p. 22



V Zkontrolujte, zda během přepravy nebylo nic poškozeno nebo zdeformováno.

V případě pochybností nebo dotazů týkajících se instalace, použití nebo omezení produktu kontaktujte prodejce. Doporučujeme, aby instalaci provedl kvalifikovaný personál a v souladu s aktuálními místními předpisy.

Z Zkontrolujte prosím, zda jsou všechny položky v perfektním stavu a nebyly poškozeny během přepravy. Máte-li pochybnosti nebo máte-li jakékoli dotazy týkající se montáže, použití nebo omezení produktu, kontaktujte prosím svého prodejce. Doporučujeme, aby instalaci provedl kvalifikovaný personál v souladu s platnými místními předpisy.

FR Zkontrolujte obsah balení a ověřte, že během přepravy nedošlo k porušení nebo deformaci žádné části. Máte-li jakékoli pochybnosti nebo dotazy týkající se instalace nebo použití produktu, kontaktujte svého prodejce. Instalace musí být provedena náležitě kvalifikovanými osobami a v souladu s normami platnými v zemi instalace.

JE Zkontrolujte, zda se během přepravy nezlomily nebo nezdeformovaly žádné detaily. V případě pochybností nebo jakýchkoliv dotazů ohledně montáže, použití a omezení výrobku se prosím obraťte na prodejce. Doporučujeme, aby instalaci provedl kvalifikovaný personál v souladu s místními předpisy.

TO Zkontrolujte, že žádné díly nejsou zlomené nebo zdeformované kvůli chybám při přepravě. Máte-li jakékoli pochybnosti nebo dotazy týkající se montáže, použití a omezení produktu, kontaktujte prosím svého prodejce. Doporučujeme, aby instalaci provedl kvalifikovaný personál a v souladu s aktuálními místními předpisy.

V **POZOR: INSTALACE NA UPEVŇOVACÍ SOUPRAVU**
Držáky musí být vždy dobře zarovnané k sobě, aby se předešlo pozdějším problémům. Montáž markýzy může nastat pouze tehdy, když jsou konzoly dokonale vyrovnané na střeše vozidla.



Z **POZOR: INSTALACE NA MONTÁŽNÍ SOUPRAVU**
Držáky musí být vždy připevněny ve stejné linii. Markýzu lze upevnit pouze pomocí rovných držáků na střeše vozidla.

FR **POZOR: INSTALACE NA UPEVŇOVACÍ SOUPRAVU**
Třímeny musí být vždy vzájemně zarovnané, aby se předešlo případným problémům. Montáž rolety lze provést až po dokonalém zarovnání třímenů proti střeše vozidla.

JE **POZOR: INSTALACE DO UPEVŇOVACÍ SADA**
Podpěry musí být vždy dobře vyrovnané k sobě, aby se předešlo pozdějším problémům. Montáž markýzy lze provést pouze s adaptérem dokonale zarovnaným se střešou vozidla.

TO **POZOR: INSTALACE NA UPEVŇOVACÍ SOUPRAVU**
Držáky musí být vždy dobře zarovnané k sobě, aby se předešlo následným problémům. Markýzu lze instalovat pouze s držáky dokonale zarovnanými se střešou vozidla.



V

POZORNOST.
Při instalaci držáku postupujte podle konkrétních pokynů k instalaci.

Z

NEBEZPEČÍ.
Chcete-li připevnit držák/adaptér, postupujte podle příslušných montážních pokynů.

FR

POZORNOST.
Pro připevnění držáku vám doporučujeme postupovat podle specifických montážních pokynů pro každý model.

JE

POZORNOST.
Při montáži podpěr postupujte podle specifických pokynů pro každý model.

TO

POZORNOST.
Chcete-li připevnit držáky, postupujte podle pokynů k montáži konkrétního modelu.

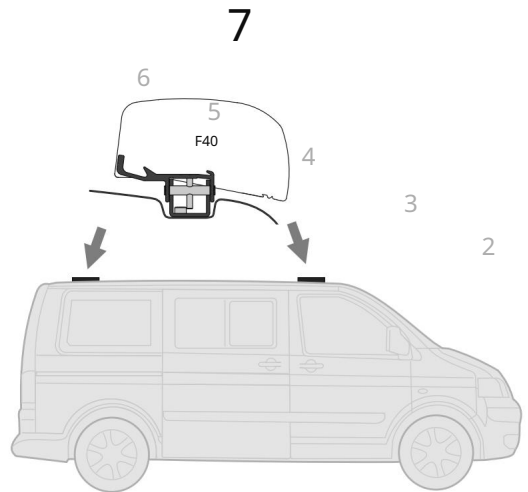

PŘÍKLAD INSTALACE

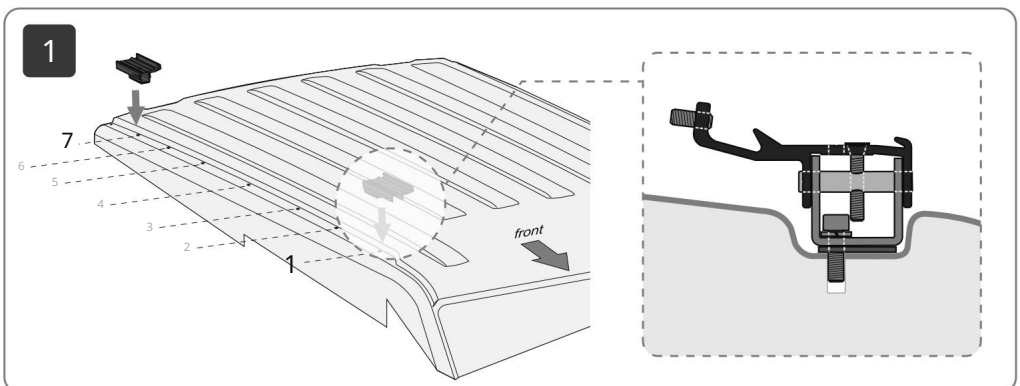

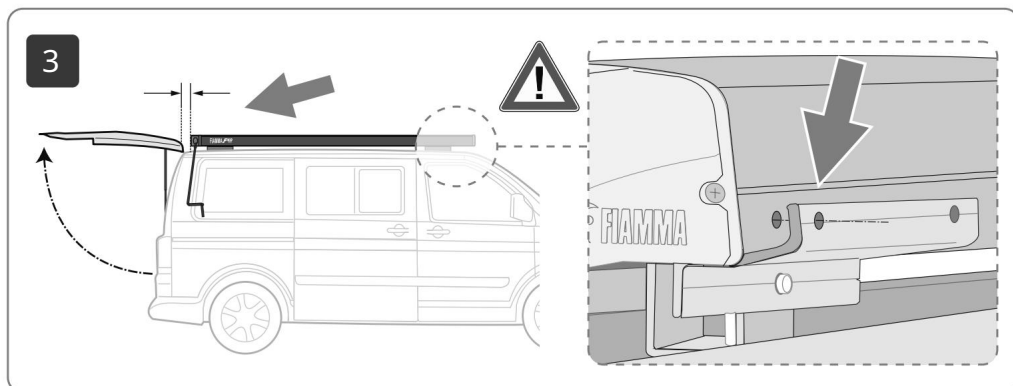
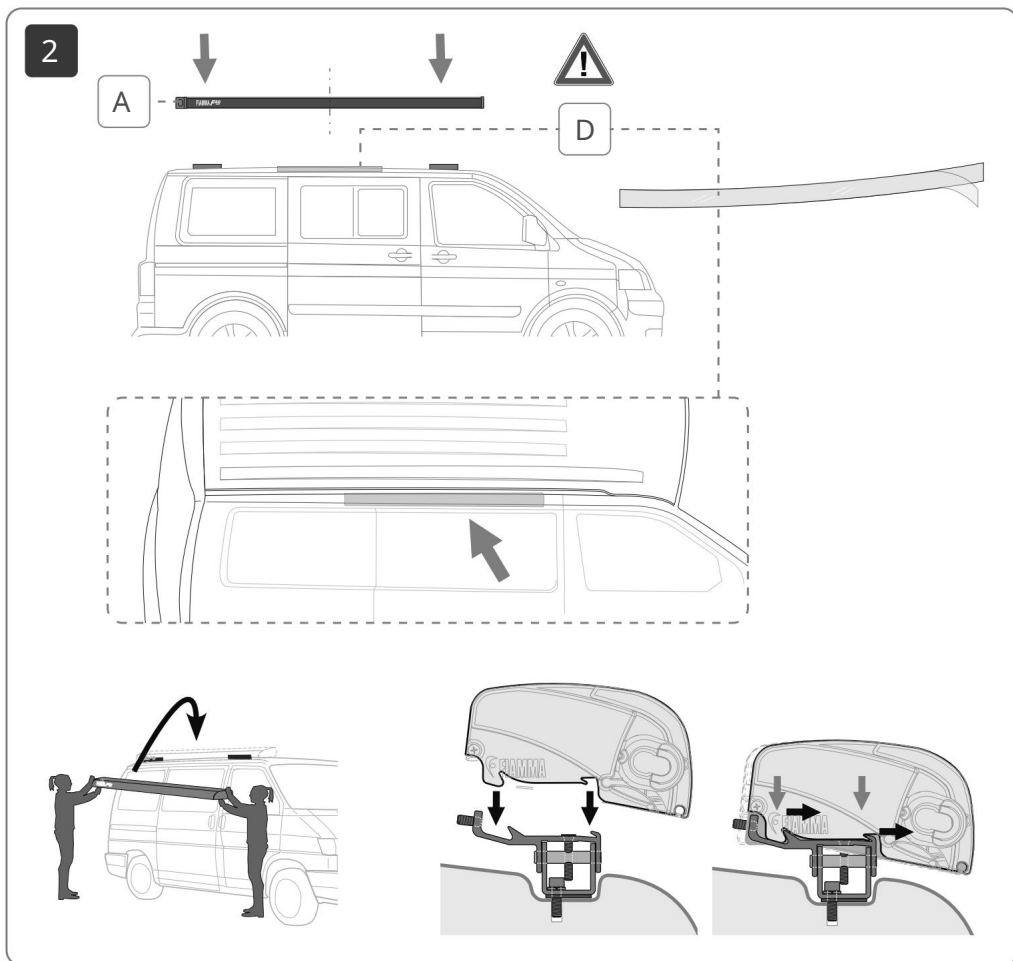

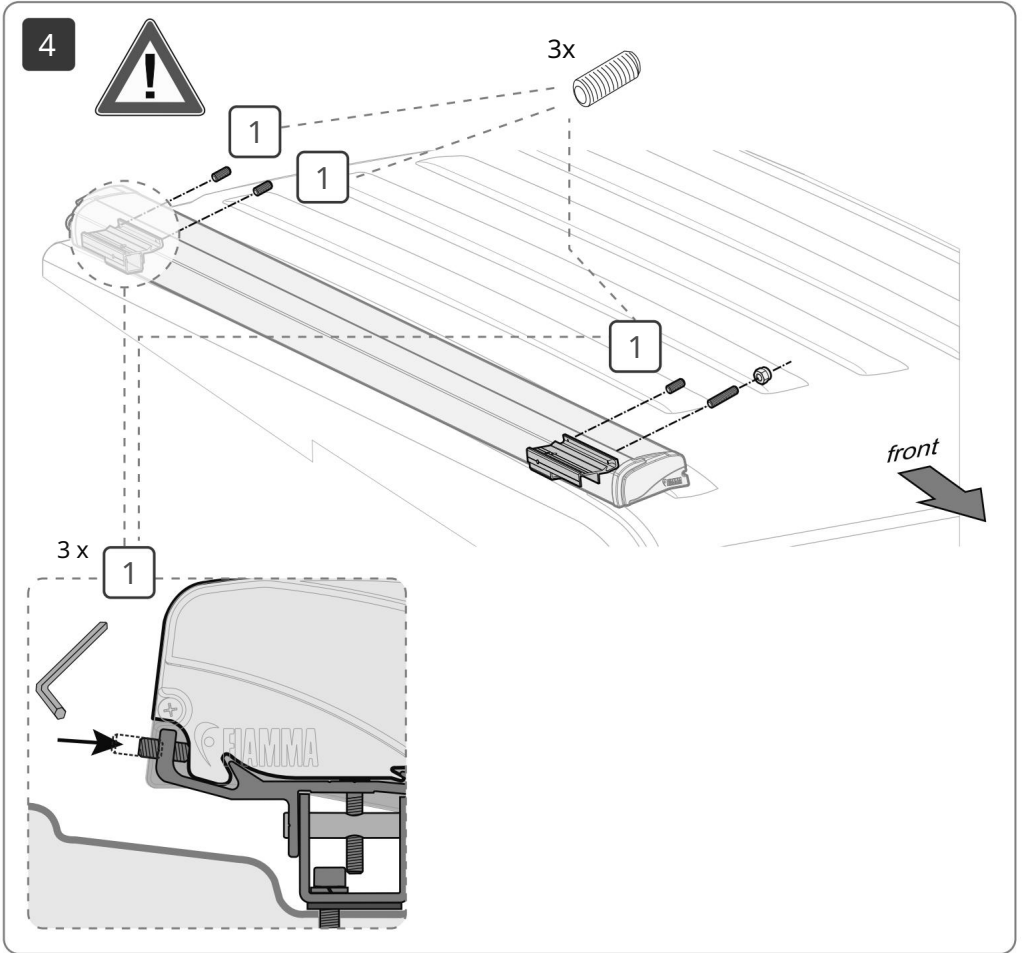



5

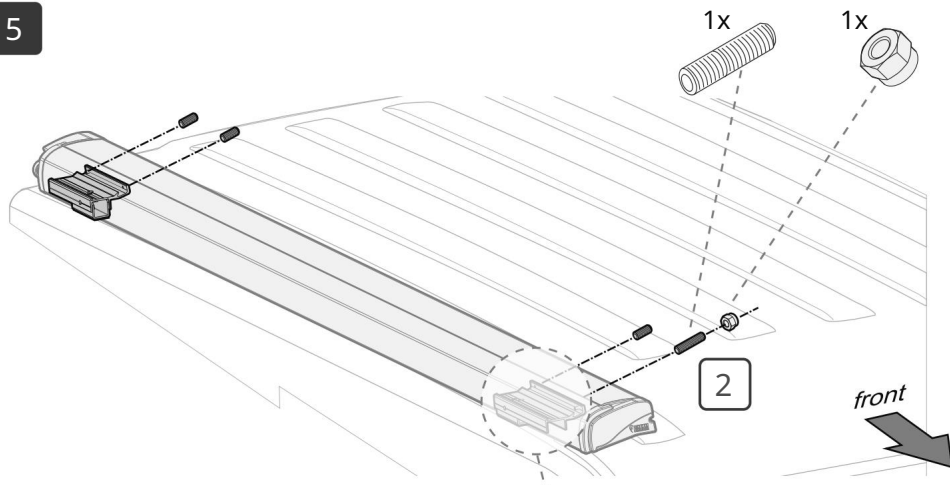

V

Vždy používejte bezpečnostní šroub s maticí.

Z

Vždy připevňte pojistný šroub s maticí.

FR

Vždy používejte pojistný šroub s maticí.

JE

Vždy nasadte pojistný šroub s maticí.

TO

Vždy namontujte pojistný šroub s maticí.



2

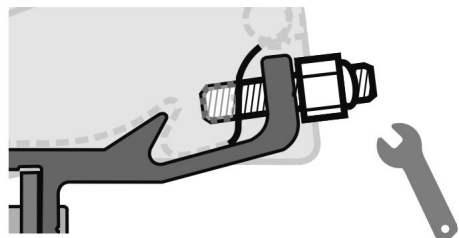
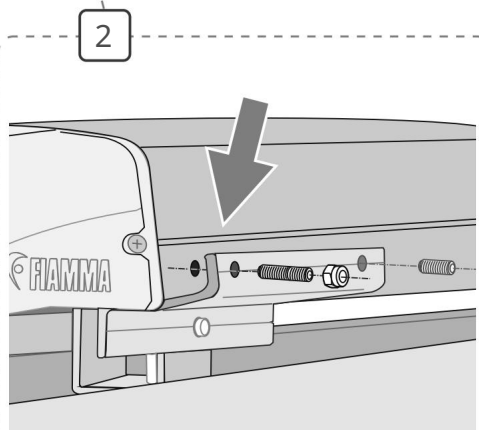

V

6 - POUŽÍVÁNÍ PRODUKTU. Abyste se vyhnuli zbytečnému namáhání markýzy i střechy vozidla, doporučujeme vyjmout nohy asi 50 cm od otvoru.

Uchopte nohu poblíž jejího kloubu a přitáhněte ji k sobě. Odepněte a spusťte nohu.

Po úplném rozvinutí markýzy nastavte nohy do zvolené výšky.

Abyste markýzu nezvedl neočekávaný poryv větru, je nutné zajistit nohy k zemi pomocí dodaných háčků. Z bezpečnostních důvodů důrazně doporučujeme ukotvit markýzu pomocí upevňovacího prvku (volitelně).

Patka pro nohu byla vytvořena tak, aby nedocházelo k jejímu nesprávnému umístění do pouzdra vodicí tyče během fáze zavírání markýzy. Při nesprávném umístění patky se olovená tyč zcela nezavře; proto je vhodné jej vždy správně umístit do pouzdra se základnou otočenou k vodicí liště (1).

Z

6 - POUŽÍVÁNÍ PRODUKTU. Aby nebyla markýza, ale především střecha vozidla zbytečně namáhána, je třeba po cca 50 cm vysunutí spustit podpěrné patky k zemi. Uchopte opěrnou nohu v kloubu a přitáhněte ji k sobě.

Uvolněte opěrnou nohu z předního panelu a spusťte ji. Zcela otevřete markýzu a nastavte opěrné nohy do požadované výšky. Aby se zabránilo zvednutí markýzy při náhlém větru, je nutné připevnit opěrné nohy pomocí kolíků, které jsou součástí dodávky. Pro ještě větší bezpečnost doporučujeme použít sponu (příslušenství).

Koncová část podpěrné patky byla navržena tak, aby zabránila nesprávnému umístění v předním panelu (což by mělo za následek nesprávné uzavření předního panelu) během zavírání markýzy; proto se doporučuje umístit jej správným způsobem tak, aby základna směřovala dopředu (1).

FR

6 - POUŽÍVÁNÍ PRODUKTU. Abyste se vyhnuli nátlaku na střechu vozidla, vytáhněte nohy markýzy po jejím vysunutí přibližně o 50 cm.

Uchopte patku markýzy za její kloub a přitáhněte ji k sobě. Odháknete nohu a spusťte ji dolů.

Zcela vytáhněte markýzu a nastavte nohy do požadované výšky.

Pro ochranu markýzy proti poryvům větru je nutné ukotvit patky k zemi pomocí standardně dodávaných kolíků.

Pro větší bezpečnost se doporučuje ukotvit markýzu pomocí napínavých popruhů (příslušenství).

Koncová část patky žaluzie je navržena tak, aby při skládání žaluzie nemohlo dojít k jejímu nesprávnému umístění uvnitř přední lišty, což by bránilo úplnému uzavření této stejné lišty.

Proto se doporučuje umístit jej vždy správným způsobem tak, aby základna směřovala k čelence (1).

JE

6 - POUŽÍVÁNÍ PRODUKTU. Abyste zabránili nadměrnému namáhání střechy vozidla, odstraňte nohy do vzdálenosti asi 50 cm.

Vezměte tlapu za loket a přitáhněte ji k sobě. Odepněte nohu a spusťte ji dolů. Dokončete otevření markýzy a nastavte nohy do požadované výšky. Aby se markýza nenadzvedla při náhlém poryvu větru, je nutné nohy ukotvit k zemi kolíky, které jsou standardně dodávány.

Pro větší bezpečnost doporučujeme ukotvit markýzu pomocí upevňovacího prvku (volitelně).

Patka nohy byla vytvořena tak, aby při zavírání markýzy nemohlo dojít k jejímu nesprávnému umístění do předního krytu, což by způsobilo, že samotný přední kryt zůstane otevřený; proto jej doporučujeme skladovat vždy správně tak, aby základna směřovala k přednímu krytu (1).

TO

6 - POUŽÍVÁNÍ PRODUKTU. Aby nedošlo k namáhání střechy vozidla, odstraňte tyče přibližně 50 cm od otvoru.

Uchopte tyč za kloub a přitáhněte ji k sobě. Odháknete tyč a spusťte ji.

Dokončete otevření markýzy a nastavte tyče do požadované výšky.

Abyste nedošlo k nadzvednutí markýzy náhlým poryvem větru, je nutné připevnit tyče k zemi pomocí dodaných kolíků.

Pro větší bezpečnost doporučujeme markýzu ukotvit pomocí upevňovacího prvku (příslušenství).

Patka tyče je vytvořena tak, že ve fázi zavírání markýzy je zabráněno nesprávnému umístění v sedle čela, které by způsobilo, že by čelo zůstalo otevřené; proto je vhodné jej vždy správně skladovat tak, aby základna směřovala dopředu (1).

6A

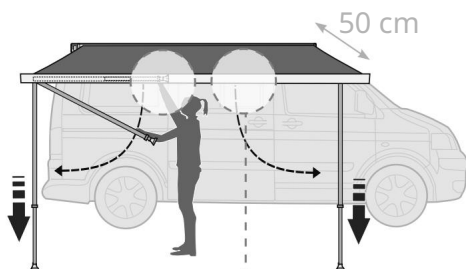
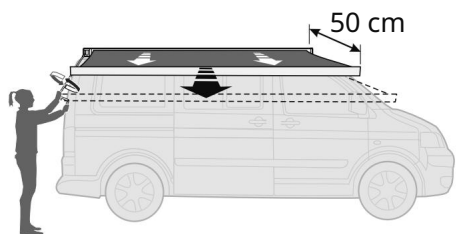
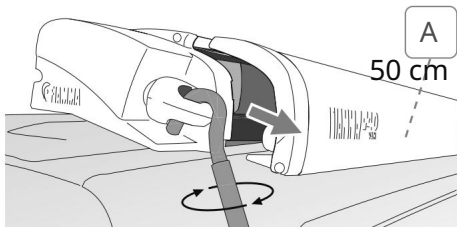
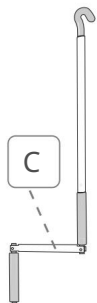

50 cm



MAX

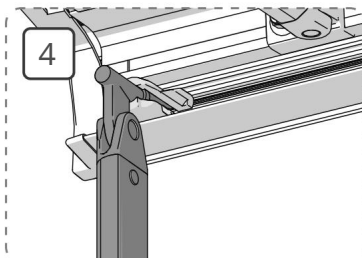
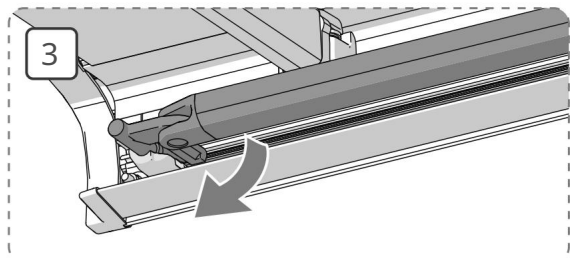
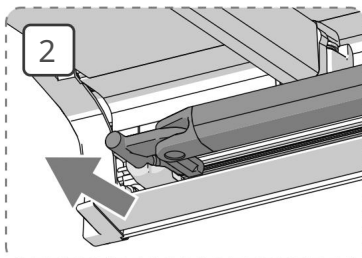
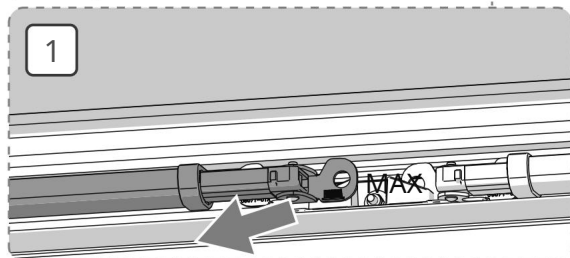

6B

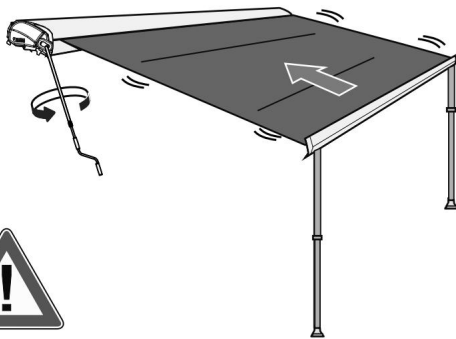
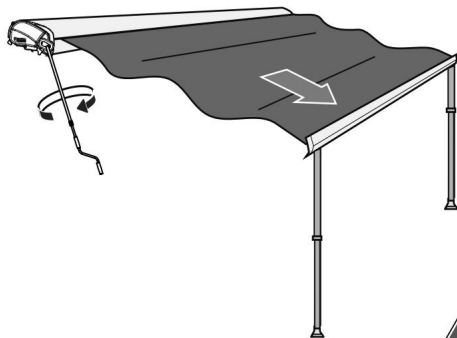
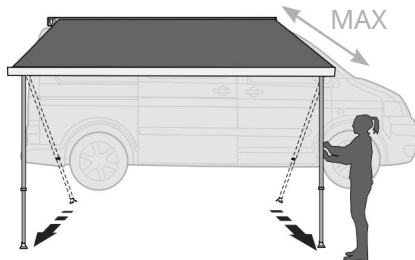
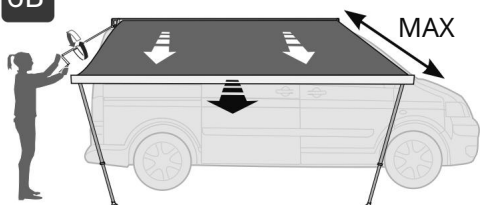

6C

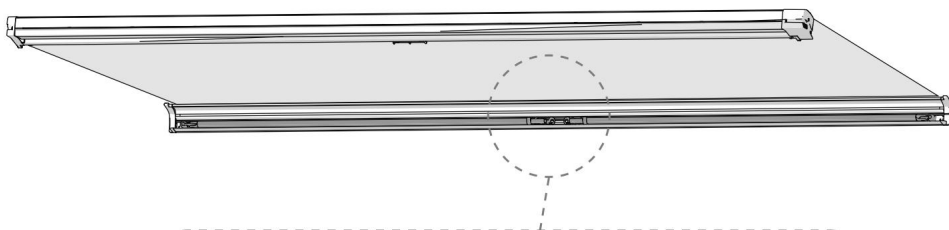

(1)

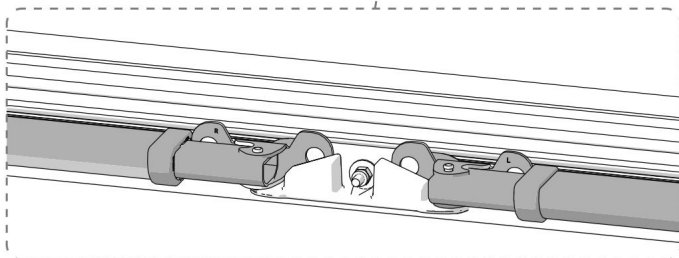

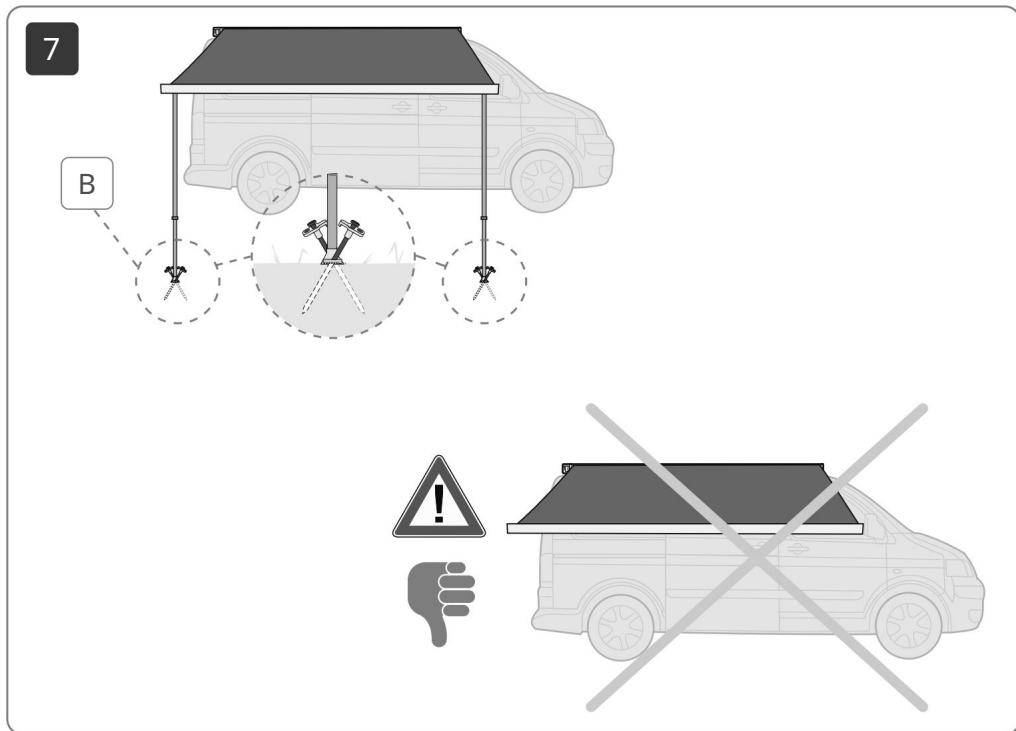

8

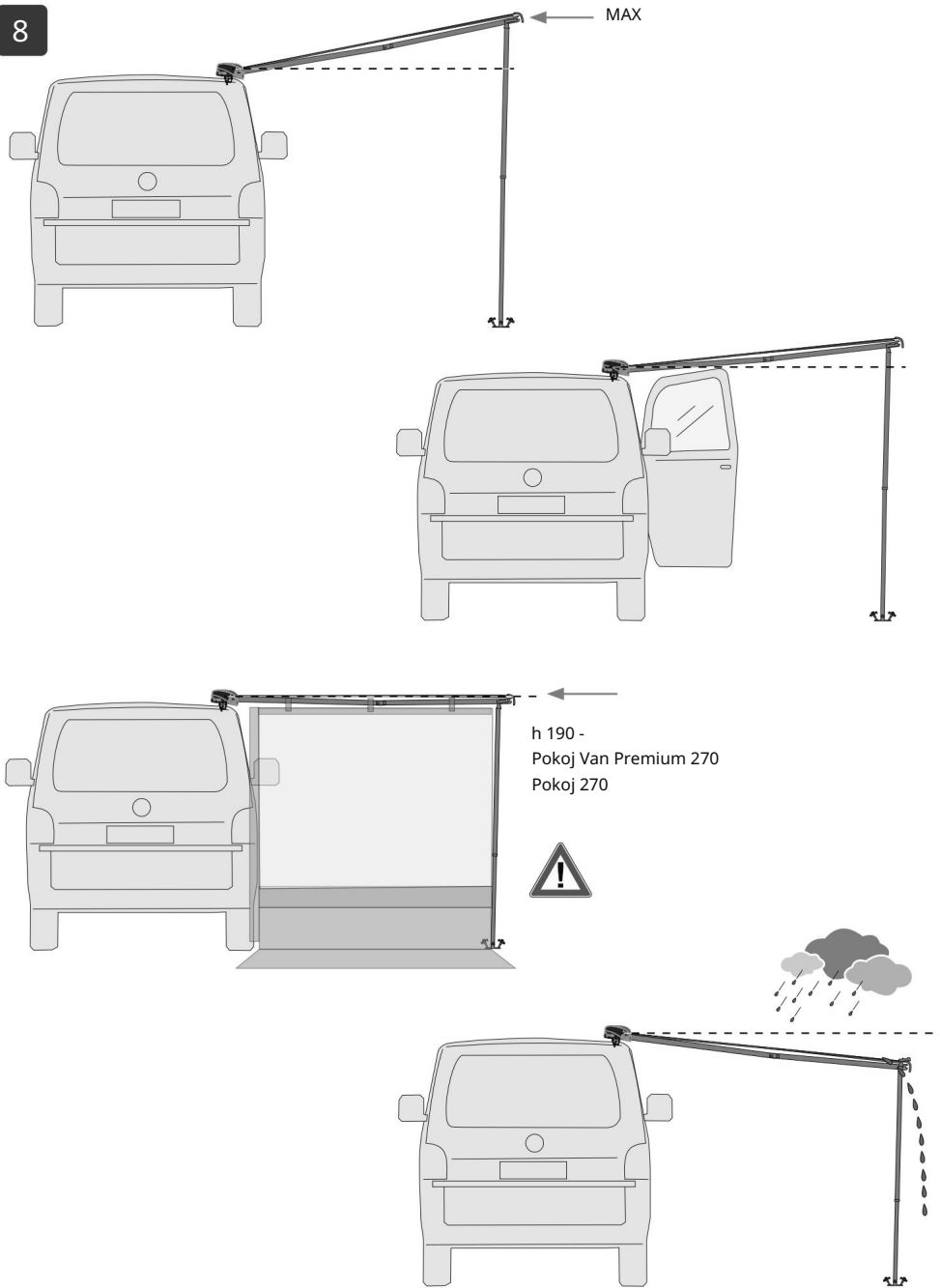

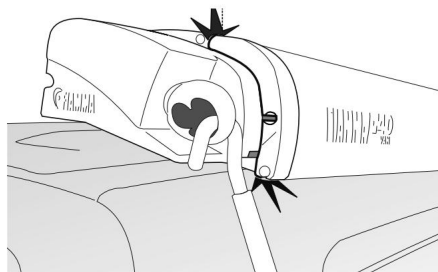
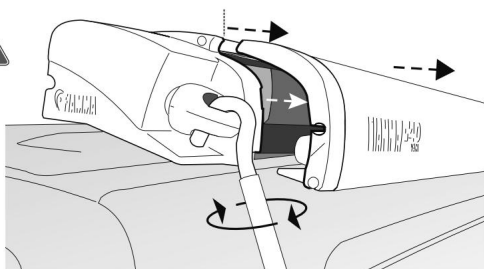

V Před odchodem se ujistěte, že je markýza správně zavřená.

Z Před jízdou zkontrolujte, zda je markýza zcela zavřená.

FR Před odjezdem zkontrolujte, zda je roleta správně zavřená.

JE Před odjezdem zkontrolujte, zda je markýza dokonale zavřená.

TO Před odjezdem zkontrolujte, zda je markýza dokonale zavřená.

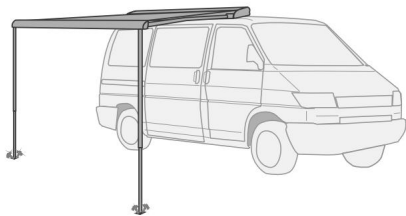

V Připomínáme, že markýza slouží jako ochrana proti slunci, proto v případě deště, větru nebo sněhu markýzu zavřete. V opačném případě proveďte následující opatření: Spustte jednu stranu markýzy, aby mohla voda odtékat.

Z Markýza je ochrana proti slunci, proto je nutné ji zatahnout při silném větru, silném dešti nebo sněžení! V opačném případě mírně spusťte opěrnou nohu, aby mohla voda odtékat.

FR Pamatujte, že markýza byla navržena jako ochrana před sluncem, a proto musí být v případě špatného počasí (vítr, déšť nebo sníh) zavřená. V opačném případě spusťte nohu na jedné straně, aby mohla voda vytéct.

JE TO Markýza byla navržena tak, aby se chránila před sluncem a je vhodné ji zavřít v případě větru, deště popřípadě sněhu. Různé provádějte správná opatření, snižte jednu nohu tak, aby voda tekla.

V Nezapomeňte, že markýza byla navržena tak, aby vás chránila před sluncem. V případě deště, větru nebo sněhu je proto vhodné ji zavřít. V opačném případě spusťte tyč, aby mohla voda odtékat.

TO Nezapomeňte, že markýza byla navržena tak, aby vás chránila před sluncem. V případě deště, větru nebo sněhu je proto vhodné ji zavřít. V opačném případě spusťte tyč, aby mohla voda odtékat.

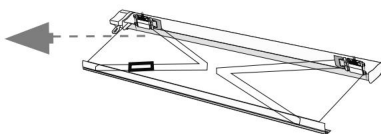
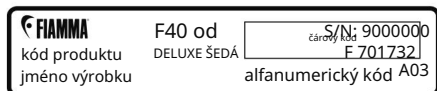
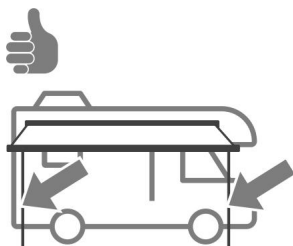
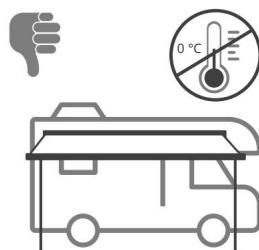
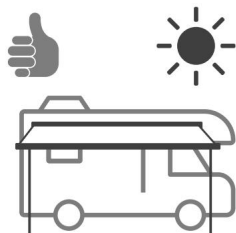

V V případě problémů kontaktujte svého místního prodejce a uveďte údaje na typovém štítku.

Pro výkres náhradních dílů navštivte naše webové stránky.

Z Pokud máte nějaké problémy, kontaktujte prosím prodejce a ty, které jsou uvedeny na štítku. Sdílejte data. Rozložený pohled najdete na domovské stránce.

FR V případě problému kontaktujte prodejce a poskytněte mu informace uvedené v brožurce. Podívejte se na webové stránky pro rozložený pohled na náhradní díly.

JE V případě jakéhokoli problému kontaktujte svého místního distributora a poskytněte mu informace na štítku. Rozpis náhradních dílů naleznete na webových stránkách.

TO V případě problémů kontaktujte svého místního prodejce a sdělte mu údaje uvedené na štítku. Rozložený pohled na náhradní díly naleznete na webových stránkách.





V

Přečtěte si pozorně následující pokyny a varování; nedodržení těchto pokynů k instalaci a použití, jakož i zákona o silničním provozu v příslušné zemi může způsobit vážné škody nebo škody, za které výrobce odmítá veškerou odpovědnost.

Uschovejte původní obal pro případ vrácení.

V případě nehody vozidla a/nebo výrobku se ujistěte, že výrobek nebyl poškozen. V případě poškození se před přesunem vozidla obraťte na místního prodejce.

Společnost Fiamma odmítá jakoukoli odpovědnost za jakékoli úpravy produktu, které mohou způsobit poškození a/nebo zranění věcí a osob.

Před montáží zajistěte kompatibilitu s vozidlem, na které má být výrobek nainstalován. Vždy je nutné zkontrolovat, zda jsou stěna/zadní dveře dostatečně pevné a vhodné pro zaručení odolnosti kotevnicích bodů. Pokud tomu tak není, těsnost není zaručena a bude nutné ji vyztužit.

Před odchodem se ujistěte, že je markýza správně zavřená. Poškozená tkanina to neumožňuje markýzu, aby se dokonale svinula. Nikdy nepoužívejte markýzu s poškozenou látkou.

Pravidelně kontrolujte stav upevnění držáků, zejména po ujetí prvních kilometrů od instalace a vždy před a po dlouhých cestách, ujistěte se, že se nepohnuly a že je upevnění správné.

Vždy dodržujte rychlostní limity a silniční zákon. Rychlost by měla vždy odpovídat dopravní situaci a taženému nákladu.

Markýzy jsou vyráběny ve vysokém standardu kvality, ale mají některé vlastnosti materiálu (jako malé nedokonalosti laku nebo linearitu hliníkových profilů; drobné stopy nebo světlo deformace plastových dílů), které by mohly být interpretovány jako vady, pocházejí z materiálů a ze specifických pracovních procesů a probíhají, i když Fiamma používá pokročilé, inovativní stroje a výrobní a balicí techniky.

Kromě našich přísných kontrol kvality necháváme naše látky také průběžně kontrolovat v nezávislých laboratořích, abychom zajistili, že jsou odolné proti roztržení, tlaku vody a povětrnostním vlivům a že jejich barva je stálá na světle. Aby byla zaručena perfektní kvalita, jsou látky několikrát voskovány nebo laminovány.

Během této operace se mohou jednotlivé barevné pigmenty pohybovat a vytvářet tak v materiálu malá světlá místa, což jsou pouze nepravdivosti, které jsou technicky nevyhnutelné, ale neohrožují nepromokavost tkaniny.

Před vstupem do automatické myčky vždy markýzu sejměte.

POKYNY K ÚDRŽBĚ Před uzavřením markýzy se

ujistěte, že je zcela suchá a čistá.

Zbývající vlhkost by mohla způsobit skvrny. Pokud však nemáte jinou možnost, než markýzu zavřít

kdýž je ještě vlhká, dbejte na to, abyste ji otevřeli pro sušení maximálně do 12 hodin. Většina nečistot je povrchových a lze je odstranit vodou a čistým hadříkem nebo měkkým kartáčkem. Pokud je látka velmi znečištěná, přidejte trochu neutrálního pracího prostředku (marseillské mýdlo).

Nikdy nepoužívejte agresivní chemikálie a nikdy nečistěte látku vysokotlakým strojem. Doporučujeme nepoužívat markýzu při teplotě pod 0°C.

Vnější plášť markýzy se doporučuje nemýt agresivním prostředkem (nebo hrubým hadříkem), který by mohl změnit povrchové úpravy nebo materiálu.

Pokud je markýza více než 100 mm mimo tvar vozidla, musí být přítomnost markýzy zaznamenána v technickém průkazu vozidla (DIN 75303 - 2019).

Z

Přečtěte si pozorně následující pokyny a varování. Nedodržení tohoto návodu k montáži a použití, jakož i předpisů o silničním provozu v zemi použití může vést k vážným škodám, za které výrobce nenese žádnou odpovědnost. Uschovejte původní obal pro případ vrácení.

Po jakékoli nehodě s vozidlem nebo produktem se vždy ujistěte, že produkt nebyl poškozen. V případě poškození kontaktujte před použitím vozidla prodejce.

Společnost Fiamma odmítá veškerou odpovědnost za změny produktu, které mohou vést k poškození a/nebo zranění majetku a osob.

Před instalací se ujistěte, že je produkt kompatibilní s vozidlem, na které má být nainstalován. Je důležité vždy zkontrolovat, zda je stěna/dveře vozidla dostatečně stabilní a vhodná k zajištění pevnosti kotevních bodů. Pokud tomu tak není, pak není držení zaručeno a je nutné vyztužení.

Před jízdou zkontrolujte, zda je markýza zcela zavřená. Špatné uzavření markýzy může být způsobeno poškozenou látkou. Pokud je látka poškozená, markýzu nepoužívejte.

Pravidelně kontrolujte upevnění držáků, zejména po prvních kilometrech po instalaci a pokaždé před a po dlouhých cestách, abyste se ujistili, že se nepohnuly a jsou tedy správně usazeny v požadované poloze.

Markýzy jsou vyráběny ve vysokém standardu kvality. Navzdory tomu, že společnost Fiamma používá vyspělé strojní zařízení, výrobní a balicí techniky, se však mohou vyskytnout malé nedokonalosti v povlaku a linearitě hliníkových profilů, malé skvrny a mírné deformace plastových dílů, což závisí na samotných materiálech a konkrétních výrobních procesech.

Kromě našich přísných kontrol kvality jsou naše látky pravidelně testovány nezávislými laboratořemi na odolnost proti roztržení, tlaku vody, světlostálost a odolnost proti povětrnostním vlivům.

Pro zajištění absolutní hustoty je tkanina vícenásobně potažena nebo laminována.

To může způsobit posunutí jednotlivých barevných pigmentů a vznik velmi malých světlých skvrn na povrchu látky, což jsou pouze technicky nevyhnutelné nerovnosti látky, které nijak neovlivňují nepromokavost látky.

Všechny látky jsou na přední straně svařeny, aby byla zajištěna vysoká nepromokavost: při dešti se mohou na úrovni předního panelu (i při otevřené markýze) tvořit malé kapky, které v žádném případě neovlivňují funkčnost výrobku.

Povětrnostní vlivy mohou časem způsobit barevné změny.

Před vjezdem do myčky vždy markýzu sejměte.

PÉČE A ÚDRŽBA Markýzu zavírejte pouze tehdy,

když je suchá a pokud možno čistá. Zbytková vlhkost může způsobit skvrny. Pokud jste nuceni markýzu zatáhnout s ještě vlhkým hadříkem, nejpozději po 12 hodinách ji znovu otevřete, aby se vysušila. Většina nečistot je povrchových a lze je odstranit vodou a čistým hadříkem nebo měkkým kartáčkem. Pokud je hadřík velmi znečištěný, přidejte do vody neutrální čisticí prostředek (marseillské mýdlo). Nikdy nepoužívejte agresivní chemikálie nebo vysokotlaké čističe. Doporučuje se nepoužívat markýzu při teplotách pod 0°C.

Skříň pouzdra se nedoporučuje čistit agresivními čisticími prostředky (nebo hrubými hadry), protože by to mohlo ovlivnit povrchovou úpravu nebo materiál.

Pokud namontovaná markýza vyčnívá více než 100 mm z obrysu vozidla, je třeba uvést do technického průkazu vozidla, že je namontována markýza (DIN 75303 - 2019).



Přečtěte si pozorně následující pokyny a tipy k použití. Nedodržení těchto pokynů k instalaci nebo použití, jakož i norem vztahujících se k silničnímu zákonu země oběhu může způsobit vážné škody, za které výrobce nenese odpovědnost. Uschovejte původní obal pro případné vrácení.

V případě nehody vozidla a/nebo výrobku zkontrolujte, zda nedošlo k poškození výrobku. V opačném případě před přesunem vozidla kontaktujte prodejce. Společnost Fiamma odmítá veškerou odpovědnost za jakékoli úpravy provedené na výrobku, které by mohly vést k poškození a/nebo zranění věcí nebo osob.

Před zahájením montáže se ujistěte o kompatibilitě produktu, který má být instalován na vozidlo. Vždy je nutné zkontrolovat pevnost stěny/dveře vozidla a zda může zaručit pevnost kotevnicích bodů. V opačném případě by nebylo zaručeno zajištění, a proto by muselo být zesíleno.

Před odjezdem zkontrolujte, zda je roleta správně zavřená. Špatně uzavřená roleta může poškodit látku. Nikdy markýzu nepoužívejte, pokud je látka poškozená.

Pravidelně kontrolujte stav upevnění jazýčků, a to zejména po ujetí několika kilometrů po dokončení montáže. Zkontrolujte kvalitu utažení a zda se nohy nepohnuly.

Respektujte rychlostní limity a pravidla silničního provozu. Rychlost musí vždy respektovat podmínky silničního provozu a přepravovaný náklad.

Design našich rolet splňuje vysoký standard kvality. Drobné nedokonalosti v lakování nebo povrchové úpravě hliníkových profilů, drobné stopy a mírné deformace plastových prvků se však mohou vyskytnout, protože to závisí na samotných materiálech a konkrétních výrobních procesech – přestože Fiamma používá nástroje a nejmodernější a nejinnovativnější výrobu techniky.

Kromě našich velmi přísných kontrol kvality necháváme naše látky pravidelně analyzovat nezávislými laboratořemi, abychom zajistili dobrou odolnost proti roztržení a tlaku vody a zaručili stálost barev a odolnost vůči povětrnostním vlivům.

Aby byla zaručena absolutní přilnavost, jsou látky několikrát potaženy a laminovány. Během této operace se barevné pigmenty mohou pohybovat a vytvářet na povrchu tkaniny malé světlé skvrny, což jsou jednoduché nepravidelnosti tkaniny, které jsou technicky nevyhnutelné, ale v žádném případě nesnižují voděodolnost tkaniny. Všechna plátna jsou přivařena k přednímu panelu, aby byla velmi voděodolná. Během deštivého období se mohou v blízkosti předního panelu tvořit malé kapky, i když je markýza spuštěna, ale to nijak neohrožuje funkčnost výrobku. V průběhu času mohou atmosférické vlivy způsobit barevné změny.

Před vstupem do automatické mycí linky vždy stáhněte roletu.

PÉČE A ÚDRŽBA

Skládejte roletu pouze v případě, že je suchá a pokud možno čistá. Zbývající vlhkost může způsobit skvrny. Pokud však musíte markýzu zavírat, dokud je látka ještě vlhká, pak ji rozložte, aby uschla do 12 hodin. Nečistoty jsou obvykle povrchové a lze je odstranit vodou pomocí čistého hadříku nebo měkkého kartáče. Když je látka hodně znečištěná, přidejte do vody neutrální prací prostředek (Marseillské mýdlo). K čištění nikdy nepoužívejte agresivní chemikálie nebo vysokotlaká zařízení. Doporučuje se nepoužívat roletu při teplotách pod 0°C.

Doporučuje se nemýt kryt rolety drsným čisticím prostředkem (nebo hrubým hadříkem), který může změnit povrchovou úpravu nebo materiály.

Pokud roleta vyčnívá z vozidla o více než 100 mm, je nutné přítomnost rolety nahlásit v technickém průkazu vozidla (DIN 75303 - 2019).

JE

Pečlivě si přečtěte následující pokyny a varování; Nedodržení těchto pravidel pro montáž a používání a pravidel silničního řádu země, ve které je cirkulováno, může způsobit vážné škody, za které výrobce odmítá veškerou odpovědnost. Doporučuje se uschovat originální obal, aby byl k dispozici pro případ vrácení.

V případě nehody postihující vozidlo nebo výrobek se ujistěte, že výrobek nebyl poškozen.

Pokud dojde k jakémukoli poškození, obraťte se před přesunem vozidla na místního prodejce. Společnost Fiamma nenes odpovědnost za žádné úpravy produktu, které mohou způsobit poškození nebo zranění věcí nebo osob.

Před montáží se prosím ujistěte, že je produkt kompatibilní s vozidlem, na kterém bude instalován. Je povinné vždy zkontrolovat dostatečnou pevnost stěny/brány vozidla a zda je dostatečná pro zajištění odolnosti kotevních bodů. V opačném případě nebude zaručena fixace a/nebo bude nutné ji posílit.

Před odjezdem zkontrolujte, zda je markýza dokonale zavřená. Špatné uzavření markýzy může být způsobeno poškozenou látkou. Nepoužívejte markýzu s poškozeným plátnem.

Pravidelně kontrolujte stav upevnění podpěr (zejména po ujetých prvních kilometrech po montáži a po dlouhých cestách) a ujistěte se, že se nepohybují a že jsou nastavení správná.

Vždy dodržujte omezení rychlosti a pravidla silničního provozu. Rychlost se musí přizpůsobit stavu provozu a přepravovanému nákladu.

Markýzy jsou vyráběny ve vysokém standardu kvality. Přestože Fiamma používá pokročilé výrobní a balicí stroje a techniky, objevují se malé nedokonalosti v laku a v linearitě hliníkových profilů, kromě malých známek a mírných deformací plastových dílů, které závisí na materiálech a konkrétních výrobních procesech.

Kromě toho, že procházejí našimi přísnými kontrolami kvality, jsou naše látky testovány nezávislými instituty, aby byla zaručena jejich odolnost proti roztržení, tlaku vody, intenzitě světla a atmosférickým vlivům.

Aby byla zaručena úplná vodotěsnost, jsou tkaniny několikrát impregnovány nebo stratifikovány. Při této operaci se jednotlivé barevné pigmenty mohou posouvat a na povrchu látek tak vznikají velmi malé světlující skvrny, které jsou pouze technicky nevyhnutelnými nepravidelnostmi a nesnižují voděodolnost látky. Všechny plachty jsou na přední straně svařeny, aby byla zaručena vysoká voděodolnost. V případě deště se mohou v přední části tvořit malé kapky, a to také při otevření markýzy; Tato situace nijak nenarušuje funkčnost markýzy.

Atmosférické látky mohou v průběhu času způsobit barevné změny.

Před vjezdem do automatické myčky vždy markýzu sejměte.

NÁVOD K OŠETŘOVÁNÍ A ÚDRŽBĚ

Markýzu zavírejte pouze v případě, že je suchá a případně čistá. Zbytková vlhkost může způsobit skvrny.

Pokud jste nuceni markýzu zavřít s ještě mokrou látkou, musíte ji po maximálně 12 hodinách znovu otevřít, aby uschla. Většina nečistot je povrchových a lze je odstranit vodou a čistým hadříkem nebo měkkým kartáčkem. Pokud je látka příliš špinavá, přidejte do vody neutrální prací prostředek (marseillské mýdlo). Nepoužívejte agresivní chemikálie ani vysokotlaká čistící zařízení. Markýzu je vhodné nepoužívat při teplotách pod 0 °C.

Doporučuje se nemýt vnější plášť markýzy agresivním prostředkem (nebo hrubým hadříkem), který by mohl změnit povrchovou úpravu nebo povrchové materiály.

Pokud musí namontovaná markýza vyčnívat z obrysu vozidla o více než 100 mm, musí být markýza zahrnuta v technickém průkazu vozidla (DIN 75303 - 2019).



TO

Přečtěte si pozorně následující pokyny a varování; nedodržení těchto předpisů pro montáž a používání, jakož i předpisů silničních předpisů země, ve které je vozidlo provozováno, může způsobit vážné škody, za které výrobce odmítá veškerou odpovědnost. Uschovejte původní obal pro případ vrácení.

V případě nehody vozidla a/nebo výrobku se ujistěte, že výrobek nebyl poškozen.

V případě poškození se před přesunem vozidla obraťte na místního prodejce.

Společnost Fiamma odmítá jakoukoli odpovědnost za jakékoli úpravy produktu, které mohou způsobit poškození a/nebo zranění věcí a osob.

Před montáží zajistěte kompatibilitu s vozidlem, na které má být produkt instalován. Je nutné vždy zkontrolovat, zda je stěna/dveře vozidla dostatečně pevná a zda je vhodné zaručit odolnost kotevních bodů. V opačném případě není zaručeno těsnění a dodržení maximálního zatížení uvedeného v návodu a bude nutné jej využít.

Před odjezdem zkontrolujte, zda je markýza dokonale zavřená. Nedokonalé zavírání markýzy může být způsobeno poškozeným plátnem. Nepoužívejte markýzu s poškozeným potahem.

Pravidelně kontrolujte stav upevnění držáků, zejména po ujetí prvních pár kilometrů po montáži a pokaždé před a po dlouhých cestách, ujistěte se, že se nepohnuly a že je dotažení správné.

Vždy dodržujte rychlostní limity a silniční předpisy. Rychlost musí být vždy přizpůsobena dopravní situaci a přepravovanému nákladu.

Markýzy jsou vyráběny ve vysokém standardu kvality. Malé nedokonalosti na lakování a na linearitě hliníkových profilů, malé stopy a mírné deformace plastových dílů se objevují i přesto, že Fiamma používá pokročilé strojní vybavení, výrobní a balicí techniky a závisí na samotných materiálech a konkrétních výrobních procesech.

Kromě našich přísných kontrol kvality necháváme naše tkaniny pravidelně testovat nezávislými laboratořemi na odolnost proti roztržení, tlaku vody, světlostálost a odolnost vůči povětrnostním vlivům.

Aby byla zaručena absolutní přilnavost, jsou látky několikrát potaženy nebo laminovány. Během této operace se mohou jednotlivé barevné pigmenty pohybovat a tím se na povrchu tkanin vytvářejí velmi malé světlé skvrny, které jsou pouze technicky nevyhnutelnými nepravidelnostmi tkaniny a které ani v nejmenším nesnižují voděodolnost tkaniny.

Všechny plechy jsou z přední strany přivařeny pro vysokou voděodolnost: v případě deště se mohou v přední části tvořit malé kapky a to se stává i při otevřené markýze, tato situace nijak neovlivňuje funkčnost výrobku. Atmosférické látky mohou v průběhu času způsobit barevné změny.

Před vstupem do automatické myčky vždy markýzu sejměte.

PÉČE A ÚDRŽBA Markýzu zavírejte pouze

v případě, že je suchá a případně čistá. Zbytková vlhkost může způsobit skvrny. Pokud jste nuceni markýzu zavřít ještě s vlhkým plátnem, maximálně po 12 hodinách ji „znovu otevřete“, aby uschla. Většina nečistot je povrchových a lze je odstranit vodou a čistým hadříkem nebo kartáčem. Pokud je látka velmi znečištěná, přidejte do vody neutrální prací prostředek (marselské mýdlo). Nikdy nepoužívejte agresivní chemikálie nebo vysokotlaké čisticí zařízení.

Doporučujeme nepoužívat markýzu při teplotách pod 0°C.

Vnější plášť markýzy je vhodné nemýt agresivním přípravkem, který by mohl změnit povrchové úpravy nebo materiály.

Pokud instalovaná markýza vyčnívá z tvaru vozidla více než 100 mm, je to nutné poznamenat si přítomnost markýzy v technickém průkazu vozidla (DIN 75303 - 2019).

Patio-Mat
Položka č. 07681-01-

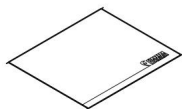

Uvázat
Položka č. 98655-128
Položka č. 98655-129

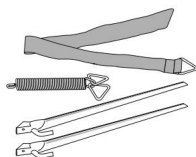

Sada markýzových
kolíků Položka č. 98655-880



Sada markýzová deska
Položka č. 98655-724



Sada Markýzových věšáků
Položka č. 98655-743



Kit Repair Plus
Položka č. 98655-466



Pokožová
dodávka Číslo položky 08209-01-

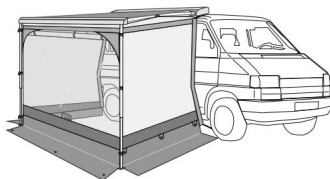

Pokožová dodávka Premium
Položka č. 08210-01-

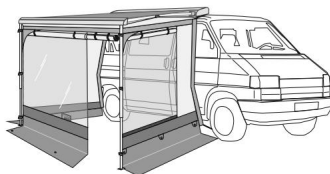

Sun View XL 260 Položka
č. 08184-02-

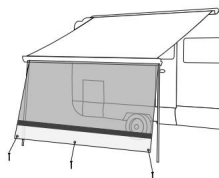

Sada Rain Guard F40van Položka
č. 98655Z039

Sada Rain Guard F40van Ford Custom L1 Položka č.
98655Z052 Položka č.
98655Z047

Sada Rain Guard F40van Ford Custom L2 Položka č.
98655Z054 Položka č.
98655Z053

Sada Rain Guard F40van Mercedes V Class Položka č.
98655Z077

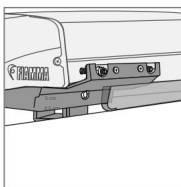



V

Záruka Fiamma

V případě vad materiálu a výroby má zákazník nárok na záruku v souladu s místními zákony a předpisy země, ve které byl produkt zakoupen.

Z

Záruka Fiamma

V případě vady zboží může spotřebitel za nezbytných podmínek uplatnit u prodávajícího záruční reklamaci za stanovených podmínek v souladu s místní legislativou.

FR

Záruka Fiamma

V případě neshody produktu může spotřebitel uplatnit svá práva na uplatnění záruky v souladu s podmínkami stanovenými místními právními předpisy, pokud jsou splněny podmínky pro uplatnění reklamace.

JE

Záruka Fiamma

V případě poruch nebo vad materiálu a výroby může zákazník uplatnit záruku v souladu se zákony a předpisy země, ve které byl produkt zakoupen.

TO

Záruka plamene

V případě neshody zboží bude moci spotřebitel uplatnit u prodávajícího záruku způsobem stanoveným místními právními předpisy, pokud budou splněny podmínky.





fiamma.com

Fiamma SpA - Itálie
Via San Rocco, 56
21010 Cardano al Campo (VA)
fiamma.com

Všechna práva vyhrazena.

Společnost

Fiamma SpA si vyhrazuje právo kdykoli
bez upozornění upravit ceny,
materiály, specifikace a modely nebo
ukončit výrobu jakéhokoli modelu